

1. FRAME & MISCELLANEOUS COVER COMPONENTS (1)

頭部外装関係 (1)

パーツブックの見方

1. このパーツブックは、原則として、機械部に記載された部品のみを対象としております。
2. 図に示された部品の品番は、図に示されている No. (1010-01) に記載されている No. (1010-01) によって、その品番がわかるようにしております。
3. 記号の説明
 - (1) "注記" 欄の記号

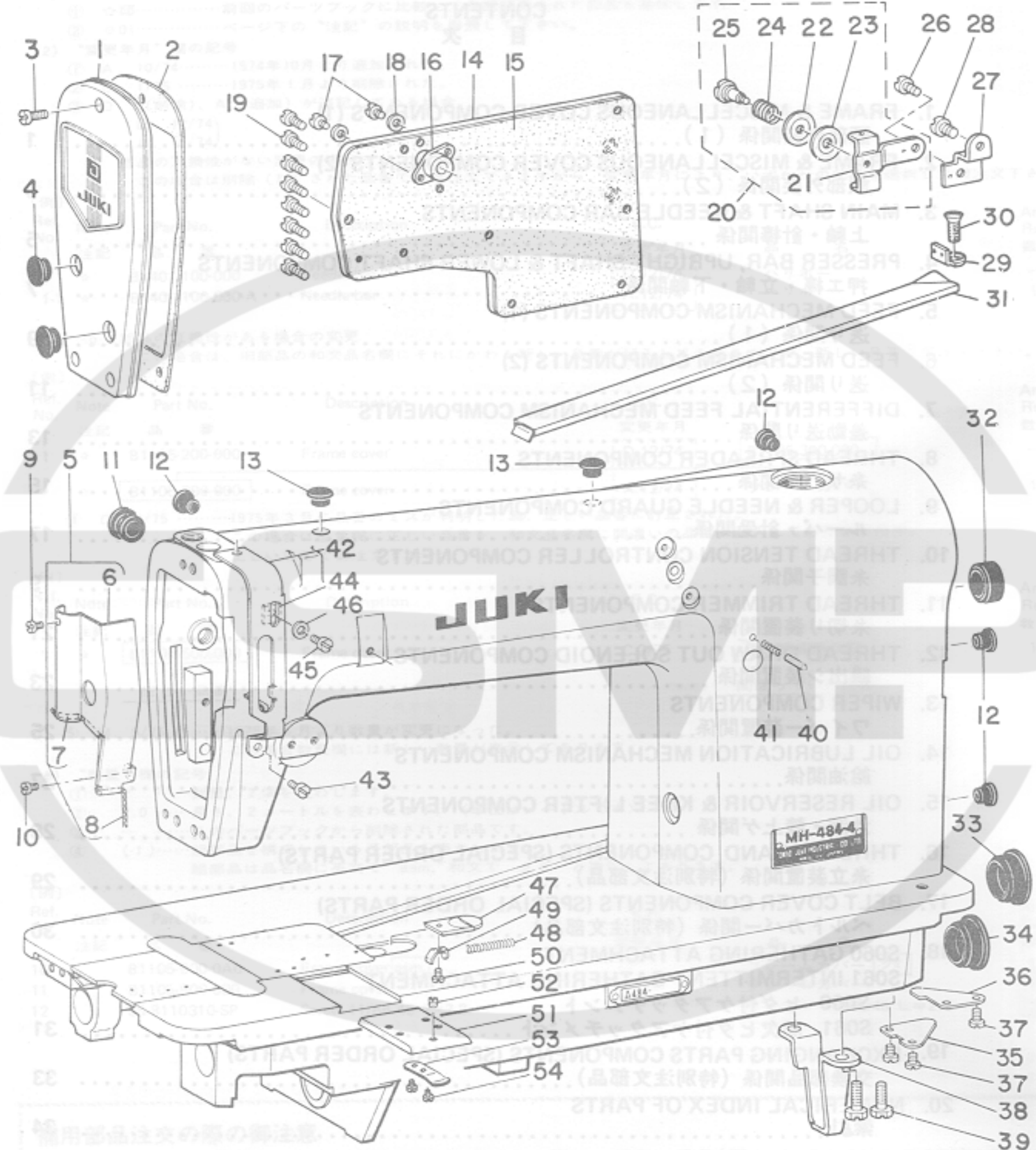

備用部品注文の際の御注意
 このパーツブックに記載されている備用部品を御注文の際は、部品の番号(例えば、B1109-012-A00)を必ず
 い、合わせて、装置のパーツブックの管理番号(表紙右上、例えば、No. 0010-01)又は、機械番号を御注文はば
 幸いです。
 改良のため部品の一部が変更になる場合がありますのでご了承下さい。

Ref. No.	Note	Part No. 品番	Description	E. C. 変更年月	品名	Amt. Req. 個数
1		B1121-552-0A0	FACE PLATE ASM.		メンタ クミ	1
2		B1122-552-000	FACE PLATE GASKET		メンタ ハ*ツキ	1
3		SS-711120-SP	SCREW 11/64-40 L=10.5		マルヒラネシ* 11/64-40 L=10.5	1
4	*	B1179-552-000	RUBBER PLUG	D,09/79	TA=1250406-R0	=
5	*	TA-1250406-R0	RUBBER PLUG	A,09/79	トメセン	2
6		B1130-481-0A0	ARM OIL SHIELD ASM.		メンフ* 2ホ*ハ*ン クミ	1
7		B1130-481-000-A	ARM OIL SHIELD		メンフ* 2ホ*イタ	(1)
8		B1131-481-000	NON-WOVEN FABRIC		メンフ* 2ホ*ハ*ン ハ*イリ*ン	(1)
9		B1132-481-000	OIL WICK		メンフ* 2ホ*ハ*ン 2シ*ン	(1)
10		SS-6080320-SP	SCREW 1/8-44 L=2.5		ヒラネシ* 1/8-44 L=2.5	1
11		SS-7110510-SP	SCREW 11/64-40 L=5		マルヒラネシ* 11/64-40 L=5	1
12	*	B1164-012-000	RUBBER PLUG	D,09/79	TA=1250705-R0	=
13	*	TA-1250705-R0	RUBBER PLUG	A,09/79	トメセン	1
14	*	B1117-552-000	RUBBER PLUG	D,09/79	TA=0800704-R0	=
15	*	TA-0800704-R0	RUBBER PLUG	A,09/79	トメセン	4
16	*	B1187-552-000	RUBBER PLUG	D,09/79	TA=1050504-R0	=
17	*	TA-1050504-R0	RUBBER PLUG	A,09/79	トメセン	2
18		D1118-481-C00	SIDE PLATE		マト*イタ	1
19		B1119-481-000	GASKET		マト*イタ ハ*ツキ	1
20		D3111-481-CA0	TENSION RELEASE SHAFT COLLAR ASM.		イト*ム*メ シ*ク*ケ クミ	1
21		SS-6090630-SP	SCREW 9/64-40 L=6		ヒラネシ* 9/64-40 L=6	2
22		B3534-012-000	GASKET		ハ*ツキ	2
23		SS-711120-SP	SCREW 11/64-40 L=10.5		マルヒラネシ* 11/64-40 L=10.5	8
24		D1913-481-CA0	THREAD GUIDE ASM.		イト*ア*ン*タイ クミ	1
25		D1913-481-C00	THREAD GUIDE		イト*ア*ン*タイ	(1)
26		B3148-123-000	TENSION DISC		イト*ア*ン*タイ サラ	(1)
27		D1917-481-C00	TENSION DISC (LOWER)		イト*ア*ン*タイ*ウ*ラ (シ*タ)	(1)
28		D1914-481-C00-A	TENSION THREAD GUIDE SPRING		チ*ン*ビ*ン イト*ア*ン*タイ チ*ヨ*シ*ハ*ネ	(1)
29		B1916-481-000	TAKE-UP THREAD TENSION POST		チ*ン*ビ*ン イト*ア*ン*タイ*ウ*ラ シ*ク	(1)
30		SS-7110510-SP	SCREW 11/64-40 L=5		マルヒラネシ* 11/64-40 L=5	1
31		D3122-481-C00-A	THREAD GUIDE INSTALLING BASE		シ*タイ*ア*ン*タイ*イ	1
32		SS-7110510-SP	SCREW 11/64-40 L=5		マルヒラネシ* 11/64-40 L=5	1
33		B2201-481-000-A	LOOPER THREAD GUIDE		シ*タイ*ア*ン*タイ	1
34		SS-1110710-SP	SCREW 11/64-40 L=7		サラ*ネシ* 11/64-40 L=7	1
35		B2202-481-000	LOOPER THREAD GUIDE TUBE		シ*タイ ト*カ*ン	1
36	*	B1189-415-000	RUBBER PLUG	D,09/79	TA=2101002-R0	=
37	*	TA-2101002-R0	RUBBER PLUG	A,09/79	トメセン	1
38	*	B1166-552-000-A	RUBBER PLUG	D,09/79	TA=2351004-R0	=
39	*	TA-2351004-R0	RUBBER PLUG	A,09/79	トメセン	1
40	*	B1166-552-000-A	RUBBER PLUG	D,09/79	TA=2351004-R0	=
41	*	TA-2351004-R0	RUBBER PLUG	A,09/79	トメセン	1
42		B1134-481-000	BED OIL SHIELD		ハ*ツト 2ホ*ハ*ン	1
43		B1135-481-000	BED OIL SHIELD (B)		ハ*ツト 2ホ*ハ*ン B	1
44		SS-7110510-SP	SCREW 11/64-40 L=5		マルヒラネシ* 11/64-40 L=5	3
45		B1137-481-000	BED INDICATING PLATE		ハ*ツト シ*シ*イ*タ	1
46		SS-9151440-CP	SCREW 15/64-28 L=14		6カ*ク*ネ*ト 15/64-28 L=14	2
47		B1147-555-000	PIN		オ*ク*リ チ*ヨ*セ*ツ ヒ*ン	1
48		B1148-555-000	SPRING		オ*ク*リ チ*ヨ*セ*ツ ヒ*ン*ハ*ネ	1
49		B1904-481-000	THREAD TAKE-UP LEVER GUARD		チ*ン*ビ*ン*カ*ハ*ネ	1
50		SS-7110510-SP	SCREW 11/64-40 L=5		マルヒラネシ* 11/64-40 L=5	1
51		B1903-481-000	TAKE-UP THREAD TENSION LEVER		チ*ン*ビ*ン シ*ハ*ネ	1
52		SS-7110510-SP	SCREW 11/64-40 L=5		マルヒラネシ* 11/64-40 L=5	1
53		WP-0480856-SP	WASHER 4.8X8.4X0.8		ヒ*ラ*サ*カ*ネ 4.8X8.4X0.8	1
54		B1110-481-000-A	CAH COVER LATCH		カ*ム*カ*ハ*ネ オ*シ*エ	1
55		B1111-481-000	SPRING		カ*ム*カ*ハ*ネ オ*シ*エ*ハ*ネ	1
56		B1112-481-000-A	SPRING SUSPENSION		カ*ム*カ*ハ*ネ オ*シ*エ ハ*ネ*カ*ケ	1
57		SS-6080320-SP	SCREW 1/8-44 L=2.5		ヒ*ラ*ネ*シ* 1/8-44 L=2.5	1
58		B1111-380-000	ATTACHMENT INSTALLING PLATE		ア*タ*ツ*チ*メ*ン*ト ト*リ*ツ*ケ*イ*タ	1
59		SS-8150310-SP	SCREW 15/64-28 L=3.4		ト*メ*ネ*シ* 15/64-28 L=3.4	1
60		B1112-380-000	SPRING		ア*タ*ツ*チ*メ*ン*ト ト*リ*ツ*ケ*イ*タ*ハ*ネ	1
61		SS-6060220-SP	SCREW 3/32-56 L=2.0		ヒ*ラ*ネ*シ* 3/32-56 L=2	2

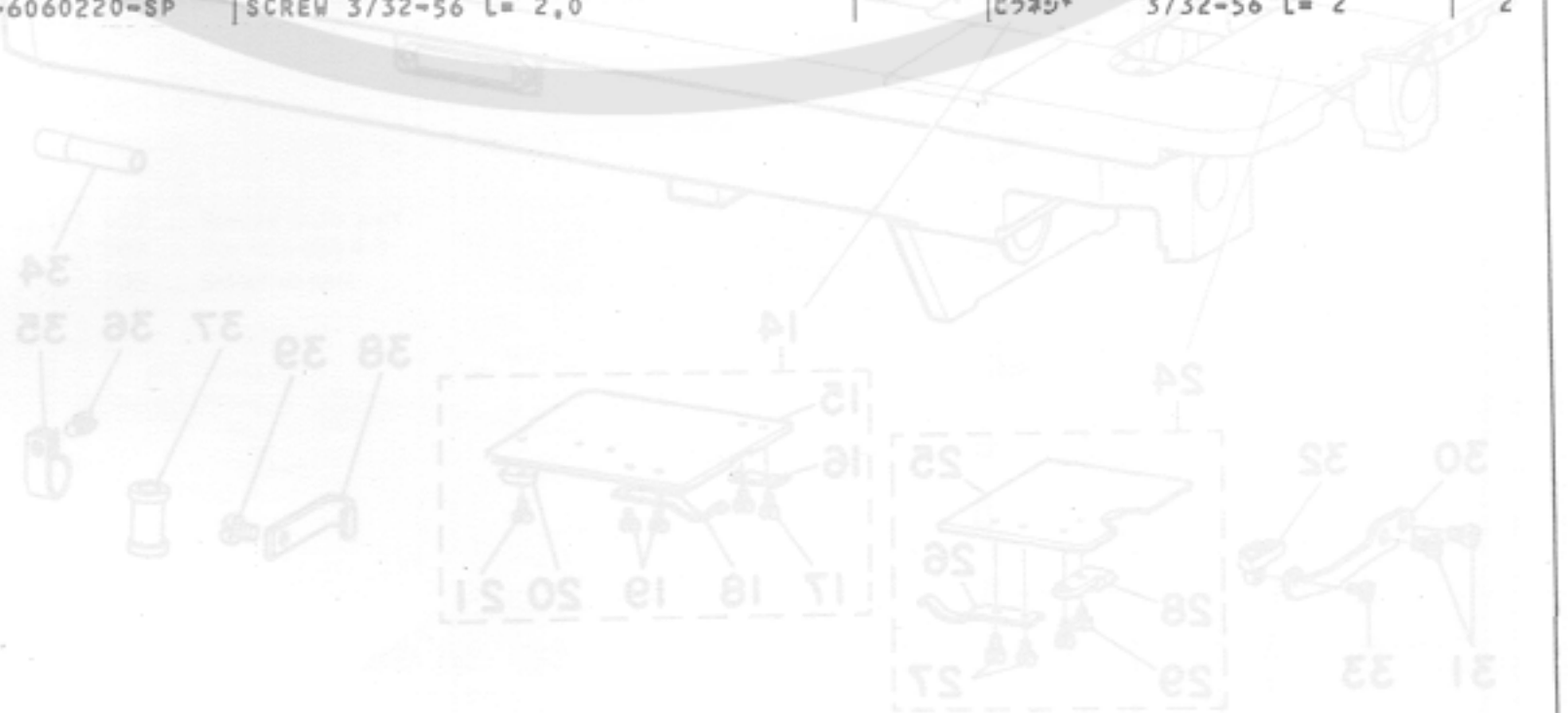

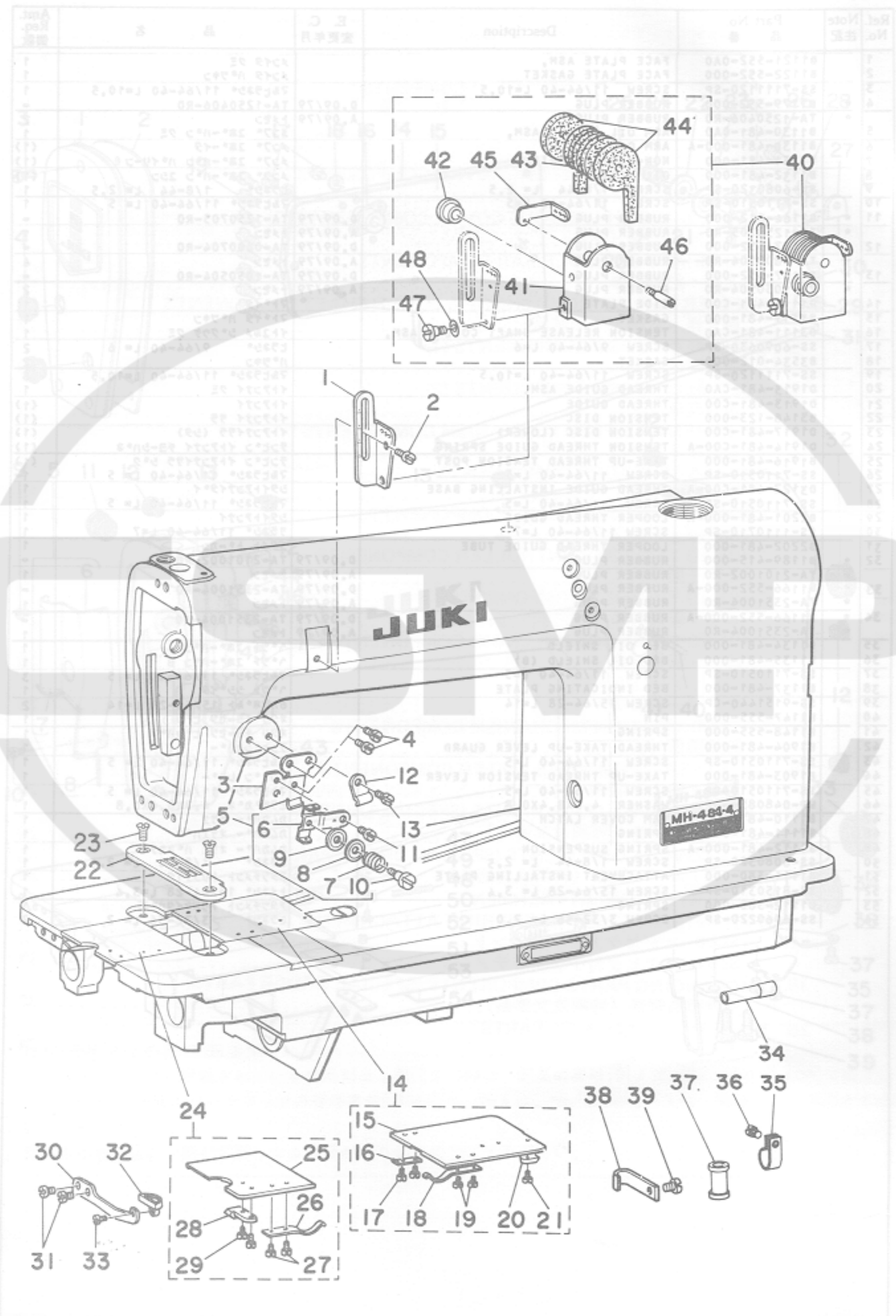

Ref. No.	Note 注記	Part No. 品番	Description 説明	E. C. 変更年月	品名	Amt. Req. 個数
1		B1905-380-000	FRAME THREAD EYELET		チユ-カン イトアツナイ	1
2		SS-7110510-SP	SCREW 11/64-40 L=5		マルヒラネシ* 11/64-40 L= 5	1
3		D1912-481-C00-A	TENSION THREAD GUIDE		テンヒ*ン イトアツナイ*イ	1
4		SS-7110510-SP	SCREW 11/64-40 L=5		マルヒラネシ* 11/64-40 L= 5	2
5		D1913-481-CA0	THREAD GUIDE ASM.		イトアツナイ クミ	1
6		D1913-481-C00	THREAD GUIDE		イトアツナイ	(1)
7		D1914-481-C00-A	TENSION THREAD GUIDE SPRING		テンヒ*ン イトアツナイ チヨ=シハ*2	(1)
8		B3148-123-000	TENSION DISC		イトアツナイ サラ	(1)
9		D1917-481-C00	TENSION DISC (LOWER)		イトアツナイサラ (シタ)	(1)
10		B1916-481-000	TAKE-UP THREAD TENSION POST		テンヒ*ン イトアツナイサラ シ*ク	(1)
11		SS-7110510-SP	SCREW 11/64-40 L=5		マルヒラネシ* 11/64-40 L= 5	1
12		D3916-481-C00	TUBE HOLDER		ワイヤ=チユ=フ* オウエ	1
13		SS-7110510-SP	SCREW 11/64-40 L=5		マルヒラネシ* 11/64-40 L= 5	1
14		B1106-481-0A0-A	CAM COVER ASM.		カムカバー= クミ	1
15		B1106-481-000-A	CAM COVER		カムカバー=	(1)
16		B1108-481-000	CAM COVER SUPPORT		カムカバー= サラエ	(1)
17		SS-6060210-SP	SCREW 3/32-56 L= 1,9		ヒラネシ* 3/32-56 L= 1,9	(2)
18		B1109-481-000	SPRING		カムカバー= ハ*2	(1)
19		SS-6060210-SP	SCREW 3/32-56 L= 1,9		ヒラネシ* 3/32-56 L= 1,9	(2)
20		B1107-481-000	CAM COVER GUIDE		カムカバー= アツナイ	(1)
21		SS-6060340-SP	SCREW 3/32-56 L= 2,5		ヒラネシ* 3/32-56 L= 2,5	(1)
22		B1103-484-F00	THROAT PLATE		ハリイタ (チユ=アツメノ)	1
23		SS-2110920-TP	SCREW 11/64-40 L=8,5		マルヒラネシ* 11/64-40 L= 8,5	2
24		D1104-481-CA0	BED SLIDE ASM.		ス*リイタ クミ	1
25		D1104-481-C00	BED SLIDE		ス*リイタ	(1)
26		B1115-380-000	SPRING		ス*リイタ ハ*2	(1)
27		SS-6060210-SP	SCREW 3/32-56 L= 1,9		ヒラネシ* 3/32-56 L= 1,9	(2)
28		B1107-380-000	BED SLIDE GUIDE		ス*リイタ アツナイ	(1)
29		SS-6060340-SP	SCREW 3/32-56 L= 2,5		ヒラネシ* 3/32-56 L= 2,5	(2)
30		B1105-380-000	BED SLIDE STOPPER		ス*リイタロツクハ*2	1
31		SS-7110510-SP	SCREW 11/64-40 L=5		マルヒラネシ* 11/64-40 L= 5	2
32		B1106-380-000	LATCH		トツサ	1
33		SS-6080410-SP	SCREW 1/8-44 L=4		ヒラネシ* 1/8-44 L= 4	1
34		D2480-484-D00	TUBE FOR MAGNET CORD		マグ*コ-ト* ハ*イフ*	1
35	001	D2112-555-800	CORD HOLDER A		コ-ト* トメカク* A	1
36	001	SS-7150940-SP	SCREW 15/64-28 L=9		マルヒラネシ* 15/64-28 L= 9	1
37		D2467-555-B00	RUBBER BUSHING		ゴ*ム フ*ツシユ	1
38		D2470-555-C00	CABLE RETAINER		ケ=フ*ル オウエ	1
39		SS-7110510-SP	SCREW 11/64-40 L=5		マルヒラネシ* 11/64-40 L= 5	1
40	002	B1161-481-0B0	SILICONE OIL LUBRICANT ASM.		イスレンケ-ス クミ	1
41	002	B1161-481-000-A	SILICON OIL CASE		イスレンケ-ス	(1)
42	002	B1187-552-000	RUBBER PLUG		ア*ナ キヤツフ*	(1)
43	002	B1162-481-000	SILICON OIL FELT		イスレンフイェルト	(5)
44	002	B1166-481-000	SILICON OIL FELT		イスレン キ*ユ=フイェルト	(2)
45	002	B1167-481-000	SILICON THREAD GUIDE		イスレンイトアツナイ	(1)
46	002	B1168-481-000	SCREW		イスレンイトアツナイ トメネシ*	(1)
47	002	SD-0640231-SP	HINGE SCREW D= 6,35 H= 2,3		タ*ツネシ* D= 6,35 H= 2,3	(1)
48	002	WZ-0641510-KP	WAVED WASHER 6,4X11X0,3		ナミカ*タツカ*カ*ネ 6,4X11,0X0,3	(1)

Note (注記) 001 For MH-484-4-4
002 Special order part

MH-484-4-4用
特別注文部品

Note (注記) 002 Special order part
003 For MH-484-4-3
005 Selective part

特別注文部品
MH-484-4-3用
選択部品

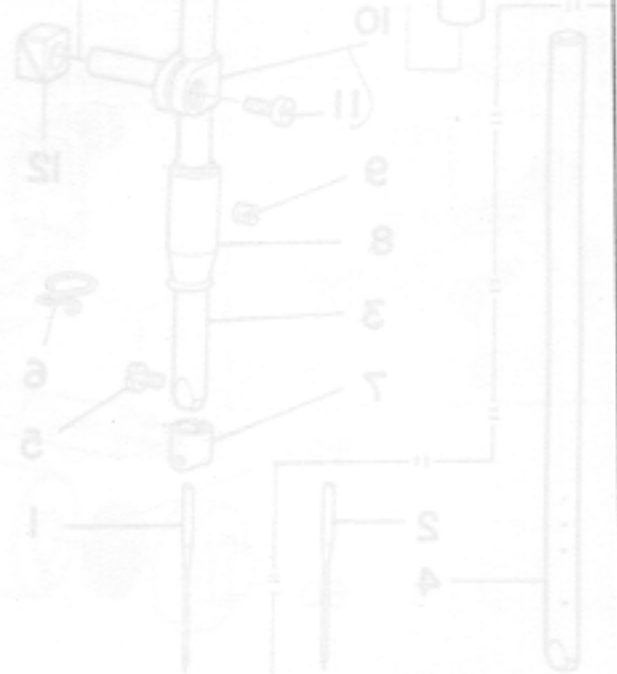

3. MAIN SHAFT & NEEDLE BAR COMPONENTS (2)

上軸・針棒関係

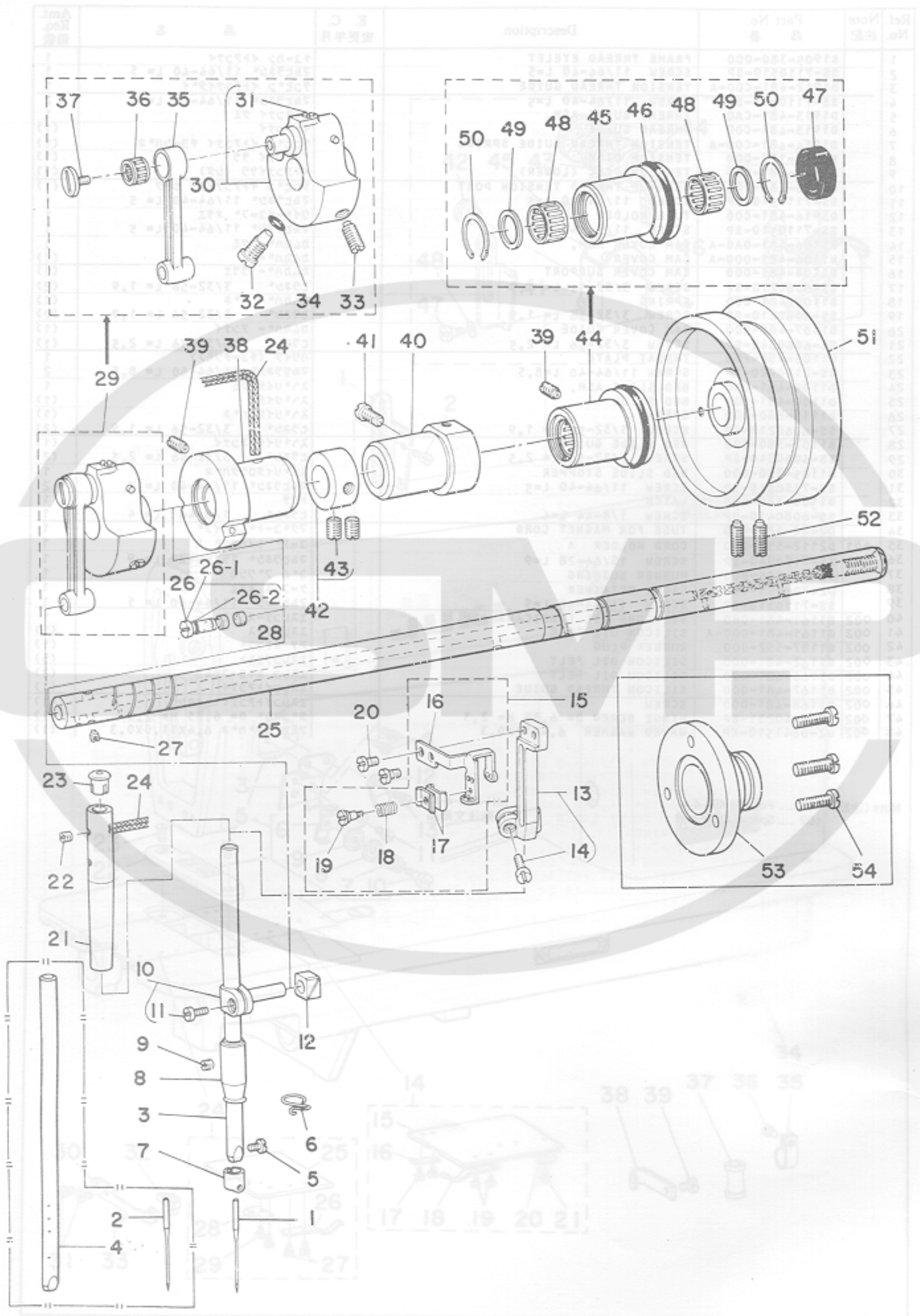

Ref. No.	Note	Part No.	Description	E. C. 変更年月	品名	Amt. Req. 数量
1		MTV-700B1100	NEEDLE TVX7 #11		ハリ TVX7 #11	1
2	002	MC-3800007-50	NEEDLE 38:00 75		ハリ UY128GAS 75	1
3		B1401-481-000	NEEDLE BAR		ハリ棒	1
4	002	B1401-481-E00	NEEDLE BAR		ハリ棒	1
5	*	SS-7080510-SP	SCREW 1/8-44 L=4.5	D.06/80	SS-7080510-TP	-
	*	SS-7080510-TP	SCREW 1/8-44 L=4.5	A.06/80	マルヒラネシ 1/8-44 L=4.5	1
6		B1419-155-000	NEEDLE BAR THREAD GUIDE		ハリ棒 - イトアソナイ	1
7		B1418-552-A00	NEEDLE THREAD GUIDE A		ハリ棒 - イトカゲ A	1
8		B1403-155-000	NEEDLE BAR BUSHING, LOWER		ハリ棒 - シタメタル	1
9		SS-8150310-SP	SCREW 15/64-28 L=3.4		トメネシ 15/64-28 L=3.4	1
10		B1411-481-0A0	NEEDLE BAR CONNECTION ASM.		ハリ棒 - ツキ 2ミ	1
11		SS-6090670-TP	SCREW 9/64-40 L=6		ヒラネシ 9/64-40 6=6	(1)
12		B1414-232-000	CRANK SLIDE BLOCK		カクコマ	1
13		B1902-481-0A0-B	THREAD TAKE-UP LEVER ASM.		テンションウチ クミ	1
14		SS-6091210-TP	SCREW 9/64-40 L=12		ヒラネシ 9/64-40 L=12	(1)
15		D1901-481-CB0	THREAD TAKE-UP ASM.		テンション クミ	1
16		B1901-481-000-A	THREAD TAKE-UP		テンション	(1)
17		B1908-481-000-A	THREAD TENSION REGULATING PLATE		テンション イトチヨ-シイ	(2)
18		D1910-481-C00	TENSION SPRING		テンション イトチヨシハネ	(1)
19		B1909-481-000	THREAD TENSION REGULATING STUD		テンション イトチヨ-シイタシク	(1)
20		SS-6090670-TP	SCREW 9/64-40 L=6		ヒラネシ 9/64-40 6=6	2
21		B1402-552-000-A	NEEDLE BAR BUSHING, UPPER		ハリ棒 - ウウメタル	1
22		SS-8150310-SP	SCREW 15/64-28 L=3.4		トメネシ 15/64-28 L=3.4	1
23		B1405-012-000	CAP		キャップ	1
24	*	CQ-2020000-00	OIL WICK	D.08/82	コシ	-
25		B1201-481-000	MAIN SHAFT		ウウシク	1
26		B1213-552-0A0	OIL AMOUNT ADJUSTING PIN ASM.	D.10/78	クラック リヨ-チヨ-セツヒン クミ	-
26-1		B1213-552-0A0-A	OIL AMOUNT ADJUSTING PIN ASM.	A.10/78	クラック リヨ-チヨ-セツヒン クミ	1
26-2		RO-0291801-00	RUBBER RING	A.10/78	オリック	1
27		B1224-552-000	SCREW	D.10/78	クラック リヨ-チヨ-セツヒン トメネシ	-
28		B1226-552-000	ROLLER FELT		フェルト	1
29		B1206-481-0A0	COUNTERWEIGHT ASM.		ツリアイオモリ クミ	1
30		B1206-481-0B0	COUNTERWEIGHT ASM.		ツリアイオモリ クミ	(1)
31		SS-8150710-SP	SCREW 15/64-28 L=7		トメネシ 15/64-28 L=7	(1)
32		SS-7681650-TP	SCREW 9/32-28 L=16		マルヒラネシ 9/32-28 L=16	(1)
33		SS-8681950-SP	SCREW 9/32-28 L=19		トメネシ 9/32-28 L=19	(1)
34		RO-0442401-00	RUBBER RING		オリック	(1)
35		B1408-481-000	NEEDLE BAR CRANK ROD		ハリ棒 - クラックロツト	(1)
36	005	B1905-541-B00	NEEDLE BEARING, B		テンション ニートルハアリック	(1)
37		B1903-552-000	END SCREW LEFT		ヒタリネシ	(1)
38		B1202-481-000	BUSHING, FRONT		ウウシク マイメタル	1
39		SS-8151150-SP	SCREW 15/64-28 L=10.5		トメネシ 15/64-28 L=10.5	2
40		B1203-481-000	BUSHING, INTERMEDIATE	D.05/79	ウウシク フカメタル	-
40-1		B1203-481-000-A	BUSHING, INTERMEDIATE	A.05/79	ウウシク フカメタル	1
41		SS-7151120-SP	SCREW 15/64-28 L=11		マルヒラネシ 15/64-28 L=11	1
42		CS-147121E-SH	THRUST COLLAR ASM, D=14.72 W=12		スラストウケ D=14.72 W=12 クミ	1
43		SS-8660810-TP	SCREW 1/4-40 L=8		トメネシ 1/4-40 L=8	(2)
44		D1204-555-BA0	MAIN SHAFT BUSHING, REAR ASM.		ウウシク ウシロメタル クミ	1
45		D1204-555-B00	MAIN SHAFT BUSHING, REAR		ウウシク ウシロメタル	(1)
46		RO-2943101-00	RUBBER RING		オリック	(1)
47		B1208-552-000-A	OIL SEAL		オイルシール	(1)
48	005	D1230-555-B00	NEEDLE BEARING		ニートルハアリック	(2)
49		D1231-555-B00	WASHER		スラスト ワカネ	(2)
50		D1232-555-B00	SNAP RING		ニートル トメ	(2)
51		D1217-481-C00	HAND WHEEL		ハスミクマル	1
52		SS-8151550-SP	SCREW 15/64-28 L=15		トメネシ 15/64-28 L=15	2
53	03	D1230-552-B00	FLANGE		ハスミクマル フラッシュ	1
54	03	SS-7111410-SP	SCREW 11/64-40 L=14		マルヒラネシ 11/64-40 L=14	3

Note (注記) 002 Special order part
 003 For MH-484-4-3
 005 Selective part

特別注文部品
 MH-484-4-3用
 選択部品

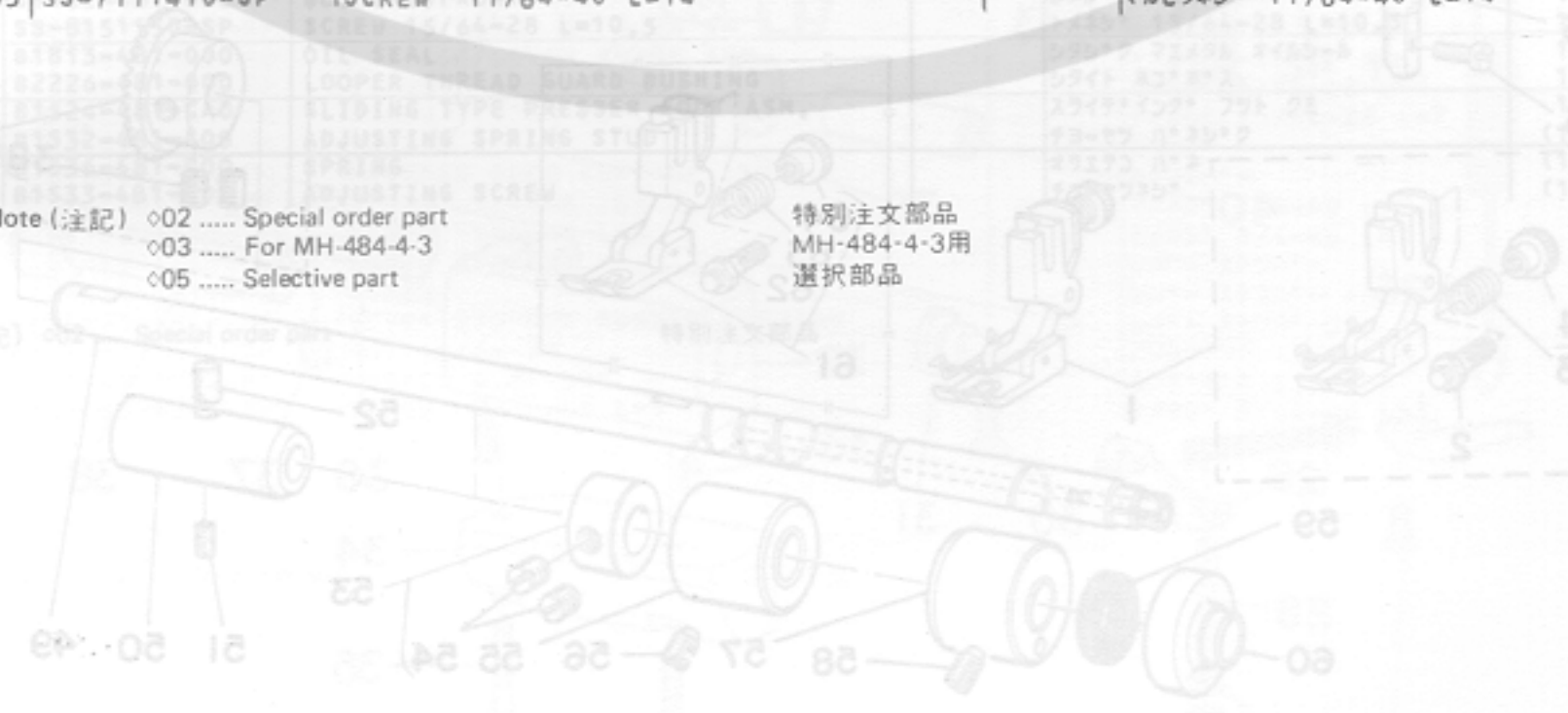

4. PRESSER BAR, UPRIGHT SHAFT & LOWER SHAFT COMPONENTS

押工棒・立軸・下軸関係

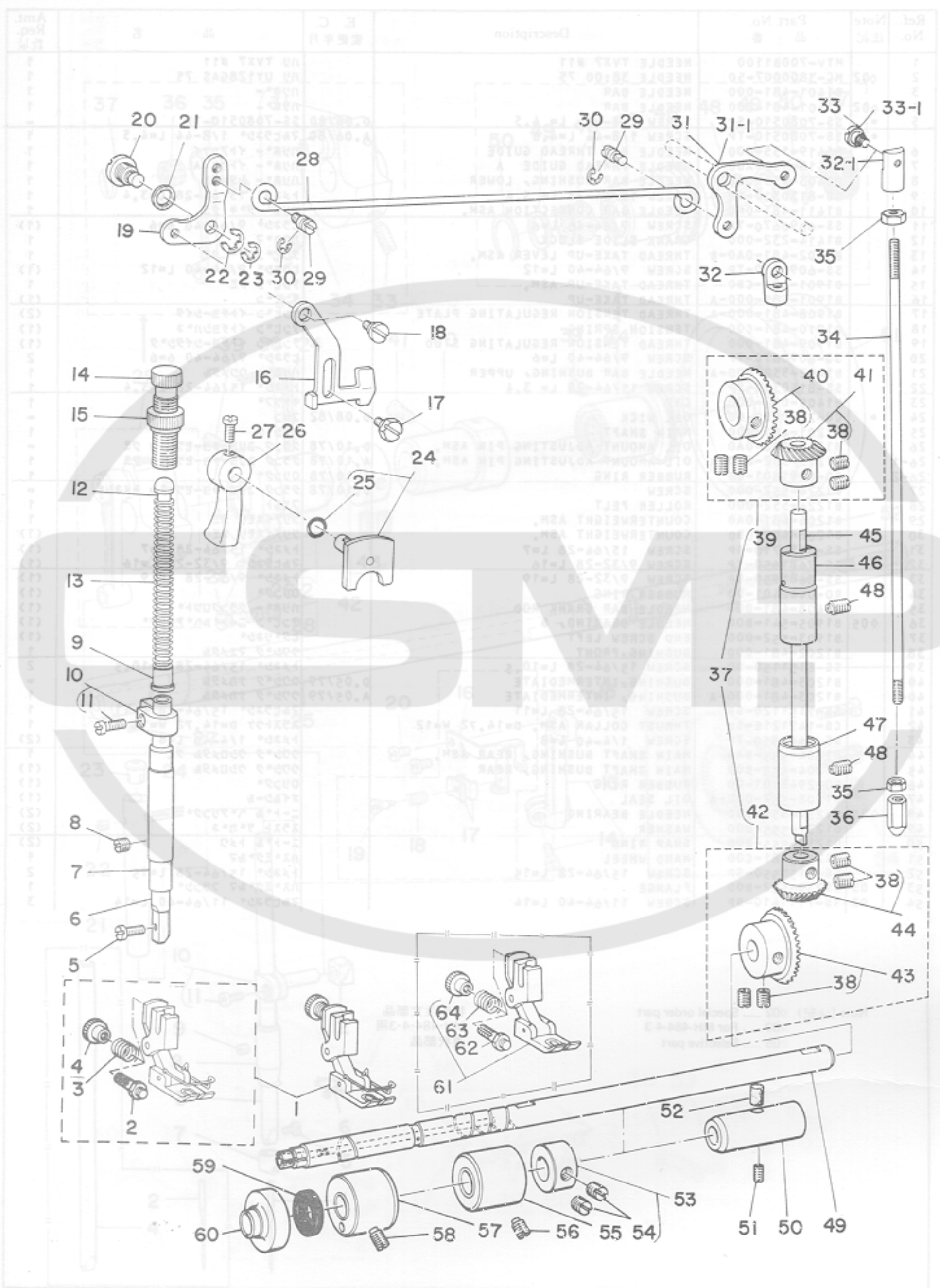

Ref. No.	Note	Part No.	Description	E. C. 変更年月	品名	Amt. Req. 個数
1		B1524-481-CC0	SLIDING TYPE PRESSER FOOT ASM,		スライディングタイプ オサイ クミ	1
2		B1532-481-C00	ADJUSTING SPRING STUD		チヨセツ ハネシク	(1)
3		B1536-481-C00	SPRING		オサエテコ ハネ	(1)
4		B1533-481-C00	ADJUSTING SCREW		チヨセツネジ	(1)
5		SS-7091110-TP	SCREW 9/64-40 L=10.5		マルヒラネジ 9/64-40 L=10.5	1
6		B1501-127-000	PRESSER BAR		オサエネジ	1
7		B1502-541-000	PRESSER BAR BUSHING, LOWER		オサエネジ シタメタル	1
8	*	SS-8150310-SP	SCREW 15/64-28 L= 3.4	D.11/78	トメネジ 15/64-28 L=3.4	-
9		B1534-481-C00	PRESSER BAR CAP		オサエネジ キヤツク	1
10		B1507-481-0A0	PRESSER BAR GUIDE BRACKET ASM,		オサエネジ タキ クミ	1
11		SS-7111110-TP	SCREW 11/64-40 L=10.5		マルヒラネジ 11/64-40 L=10.5	(1)
12		B1510-227-000	PRESSER GUIDE BAR		オサエ アンナイネジ	1
13		B1505-227-000-A	PRESSER SPRING		オサエ チヨセツハネ	1
14		B1509-227-000	PRESSER SPRING REGULATOR		オサエ チヨセツネジ	1
15	*	NS-2820850-SA	NUT 1/2-28	D.02/79	B1511-555-000	-
	*	B1511-555-000	NUT 1/2-28	A.02/79	オサエチヨセツネジ ナツト	1
16		B1515-552-000	LIFTING LEVER		ヒキアケ イタ	1
17		SD-0630275-SP	HINGE SCREW D= 6.35 H= 2.7		タメネジ D= 6.35 H= 2.7	1
18		SD-0630301-SP	HINGE SCREW D=6.35 H=3		タメネジ D= 6.35 H= 3	1
19		B1516-552-000	LIFTING LEVER LINK		ヒキアケ イタ リンク	1
20		D1517-555-B00	LIFTING LEVER HINGE PIN		ヒキアケイタ リンクシク	1
21		B3431-581-000	LIFTING LEVER GASKET		ハネツキ	1
22		B1523-226-000	SNAP RING		トメワ B	1
23		RE-0600000-K0	SNAP RING 6		Eカク トメワ 6	1
24		B1518-481-0B0	HAND LIFTER CAM ASM,		オサエアケ カム クミ	1
25		RO-0371801-00	RUBBER RING		Oリング	(1)
26		B1520-552-000	HAND LIFTER		オサエアケ レハ	1
27		SS-7120910-SP	SCREW 3/16-28 L=9		マルヒラネジ 3/16-28 L= 9	1
28		B3412-415-000	LIFTING LEVER CONNECTING ROD		ヒキアケ ヨコネジ	1
29		B3416-552-000	CONNECTING ROD HINGE SCREW		ヒキアケ ヨコネジ タメネジ	2
30		RE-0500000-K0	SNAP RING 5		Eカク トメワ 5	2
31	*	B3414-415-000	LIFTING LEVER LINK, RIGHT	D.09/78	ヒキアケ リンクウチ	-
31-1	*	B3414-415-000-A	LIFTING LEVER LINK, RIGHT	A.09/78	ヒキアケ リンクウチ	1
32	*	B3416-415-000	SWIVEL	D.09/78	ツリネ タルマ	-
32-1	*	B3416-415-000-A	SWIVEL	A.09/78	ツリネ タルマ	1
33	*	SD-0600401-SD	HINGE SCREW D= 6 H= 4	D.09/78	タメネジ D= 6 H= 4	-
33-1	*	SD-0600322-SD	HINGE SCREW D=6 H=3.2	A.09/78	タメネジ D=6 H=3.2	1
34		D3415-481-C00	LIFTING LEVER CONNECTING ROD		ヒキアケ リンクウチ	1
35		NS-6620310-SP	NUT 3/16-32		6カクナツト 3/16-32	2
36		D3440-481-C00	REGULATOR NUT		リンクウチ チヨセツナツト	1
37		B1308-481-0C0	GEAR LOWER ASM,		ハクタルマ クミ	1
38		SS-8660810-TP	SCREW 1/4-40 L=8		トメネジ 1/4-40 L=8	(8)
39		B1306-155-0B0	GEAR & PINION ASM,, UPPER		ウツカサハクタルマ クミ	(1)
40		B1305-012-0A0	GEAR ASM,		ウツカサハクタルマ タイ クミ	(1)
41		B1306-155-0A0	PINION ASM,		ウツカサハクタルマ シヨ クミ	(1)
42		B1308-481-0B0	GEAR & PINION ASM,		カサハクタルマ クミ	(1)
43		B1308-481-0A0	GEAR LOWER(LARGE)ASM,		シタハクタルマ タイ クミ	(1)
44		B1306-155-0A0	PINION ASM,		ウツカサハクタルマ シヨ クミ	(1)
45		B1301-481-000	UPRIGHT SHAFT		タテシク	1
46		B1302-552-800	BUSHING, UPPER		タテシク ウツメタル	1
47		B1303-481-000	BUSHING, LOWER		タテシク シタメタル	1
48		SS-8151150-SP	SCREW 15/64-28 L=10.5		トメネジ 15/64-28 L=10.5	2
49		B1801-481-000-A	LOWER SHAFT		シタシク	1
50		B1804-481-000	BUSHING, REAR		シタシク ウツメタル	1
51		SS-8151150-SP	SCREW 15/64-28 L=10.5		トメネジ 15/64-28 L=10.5	1
52		B1432-027-000	OIL PAD ROLLER		ハリネ ヨト タイ フリム	1
53		CS-111121A-SH	THRUST COLLAR ASM, D=11.11 W=12		スラストウケ D=11.11 W=12 クミ	1
54		SS-8660810-TP	SCREW 1/4-40 L=8		トメネジ 1/4-40 L=8	(2)
55		B1803-481-000	BUSHING, INTERMEDIATE		シタシク ナカメタル	1
56		SS-8151150-SP	SCREW 15/64-28 L=10.5		トメネジ 15/64-28 L=10.5	1
57		B1802-481-000	BUSHING, FRONT		シタシク マイメタル	1
58		SS-8151150-SP	SCREW 15/64-28 L=10.5		トメネジ 15/64-28 L=10.5	1
59		B1813-481-000	OIL SEAL		シタシク マイメタル オイルシール	1
60		B2226-481-000	LOOPER THREAD GUARD BUSHING		シタイト ネコネス	1
61	002	B1524-481-CA0	SLIDING TYPE PRESSER FOOT ASM,		スライディングタイプ フット クミ	1
62	002	B1532-481-C00	ADJUSTING SPRING STUD		チヨセツ ハネシク	(1)
63	002	B1536-481-C00	SPRING		オサエテコ ハネ	(1)
64	002	B1533-481-C00	ADJUSTING SCREW		チヨセツネジ	(1)

Note (注記) 002 Special order part

特別注文部品

Note (注記) 005 Selective part

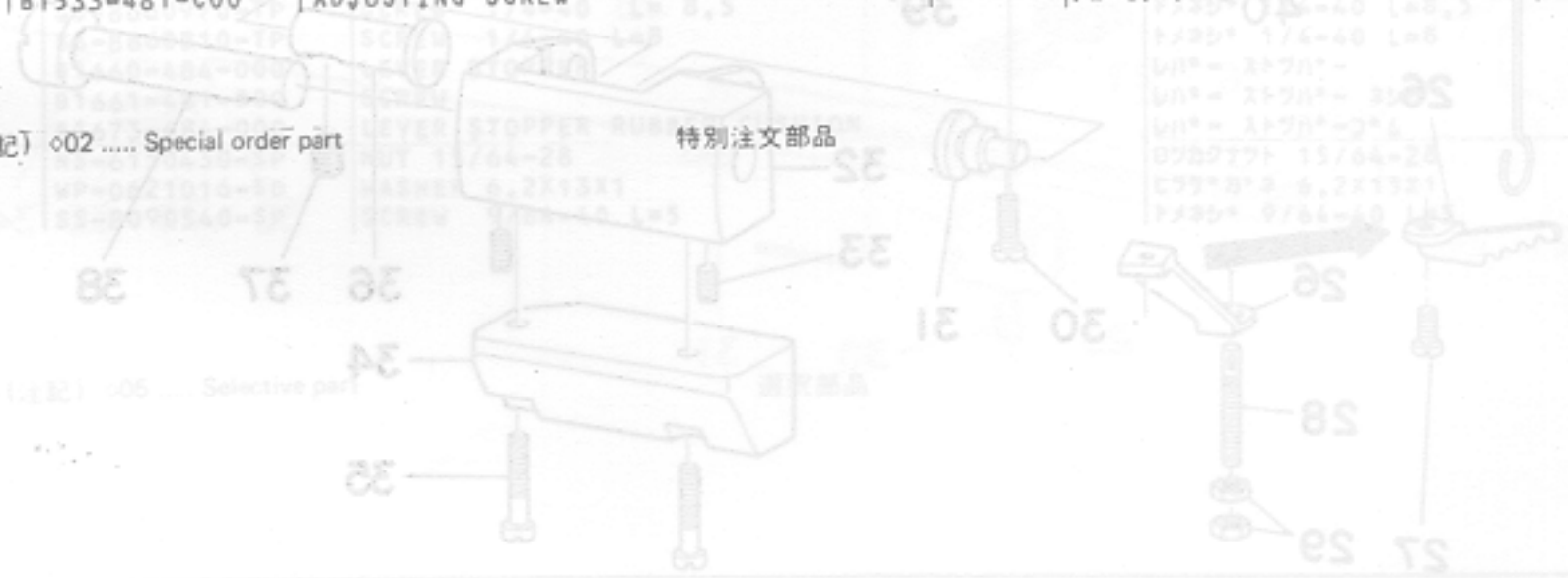

5. FEED MECHANISM COMPONENTS (1)

送り関係 (1)

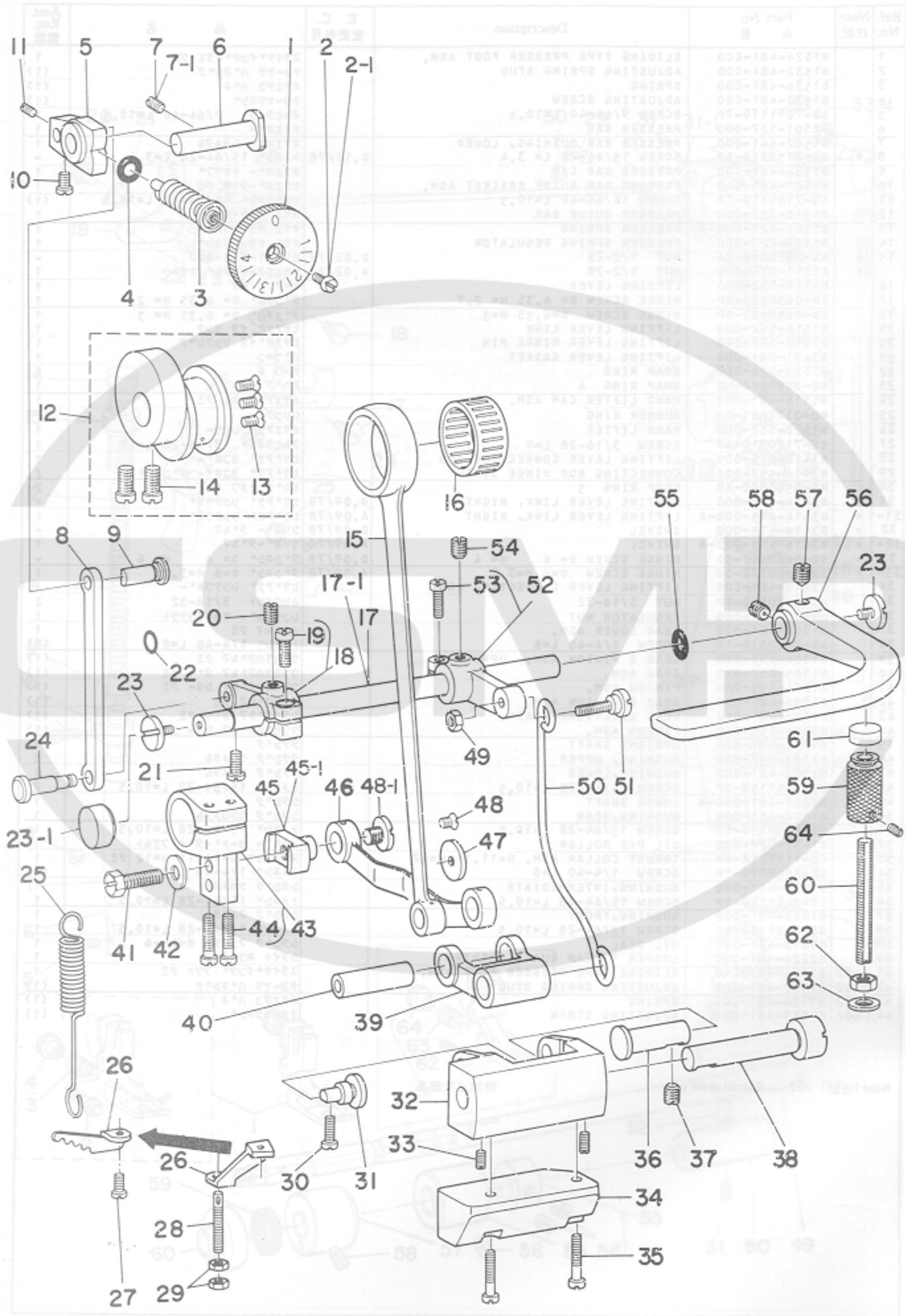

Ref. No.	Note 注記	Part No. 品番	Description	E. C. 変更年月	品名	Amt. Req. 数量
1		B1623-555-0A0-A	STITCH DIAL ASM.	D.12/78	B1623-555-000-A	-
2		B1623-555-000-A	FEED REGULATOR DIAL	A.12/78	メモリタ	1
		SS-6121050-SP	SCREW 3/16-28 L=9.5	D.12/78	ヒラネジ 3/16-28 L=9.5	-
2-1		SS-6120930-SP	SCREW 3/16-28 L=9	A.12/78	ヒラネジ 3/16-28 L=9	1
3		B1634-555-000-B	STITCH LENGTH REGULATING SCREW		オクリ チョ-セツネジ	1
4		RO-0742401-00	RUBBER RING		オリック	1
5		B1620-481-000	FEED REGULATOR		オクリ チョ-セツタイ	1
6		B1622-555-000	HINGE PIN		オクリ チョ-セツタイ トメネジ	1
7		SS-8151150-SP	SCREW 15/64-28 L=10.5	D.10/79	トメネジ 15/64-28 L=10.5	-
7-1		SS-8150710-SP	SCREW 15/64-28 L=7	A.10/79	トメネジ 15/64-28 L=7	1
8		B1625-555-000	FEED REGULATOR CONNECTING ROD		オクリ チョ-セツ ロット	1
9		B1626-555-000	FEED REGULATOR CONNECTING ROD PIN		オクリ チョ-セツ ロット ヒン	1
10		SS-7110710-SP	SCREW 11/64-40 L=7		マルヒラネジ 11/64-40 L=7	1
11		SS-8110510-SP	SCREW 11/64-40 L=5		トメネジ 11/64-40 L=5	1
12		B1610-484-0A0	FEED ECCENTRIC CAM ASM.		スイハイ オクリカム クミ	1
13		SS-2110930-SP	SCREW 11/64-40 L=8.7		マルヒラネジ 11/64-40 L=8.75	(3)
14		SS-6661110-SP	SCREW 1/4-40 L=11		ヒラネジ 1/4-40 L=11	(2)
15		B1612-161-000	FEED ROCKER SHAFT CONNECTING ROD		スイハイ オクリロット	1
16	005	B1636-581-800	NEEDLE BEARING B		ニートル ハアリング B	1
17	*	B1621-555-000	REVERSE FEED CONTROL LEVER SHAFT	D.05/81	オクリ チョ-セツ レバ ヒン	-
17-1	*	B1621-555-000-A	CONTROL LEVER SHAFT	A.05/81	オクリ チョ-セツ レバ ヒン	1
18		B1627-555-0A0	CRANK ASM.		ヒツパ リハ ネカケ チョ-セツ クミ	1
19		SS-6121210-SP	SCREW 3/16-28 L=12		ヒラネジ 3/16-28 L=9	(1)
20		SS-8150710-SP	SCREW 15/64-28 L=7		トメネジ 15/64-28 L=7	1
21		SS-7110910-SP	SCREW 11/64-40 L=8.5		マルヒラネジ 11/64-40 L=8.5	1
22	*	RO-0611801-00	RUBBER RING	D.07/82	オリック	-
23		SS-7620750-SP	SCREW 3/16-32 L=6.5	A.05/81	マルヒラネジ 3/16-32 L=6.5	2
23-1	*	TA-1750502-RO	RUBBER PLUG		アサキヤツフ 17.5X5	1
24		B1628-555-000	TENSION SPRING SUSPENSION STUD		ヒツパ リハ ネカケ シヤク	1
25		B1646-484-000	TENSION SPRING		オクリレバ ヒツパ リハ	1
26	*	B1632-555-000	TENSION SPRING SUSPENSION BRACKET	D.07/82	B1636-555-000	-
	*	B1636-555-000	SUSPENSION BRACKET	A.07/82	ヒツパ リハ ネカケ	1
27		SS-7111120-SP	SCREW 11/64-40 L=10.5		マルヒラネジ 11/64-40 L=10.5	1
28	*	B1649-161-000	TENSION SPRING ADJUSTING SCREW	D.07/82	ヒツパ リハ チョ-セツ	-
29	*	NS-6110420-SP	NUT 11/64-40	D.07/82	ロツカクナツト 11/64-40	-
30		SS-7110910-SP	SCREW 11/64-40 L=8.5		マルヒラネジ 11/64-40 L=8.5	1
31		B1619-555-000	FEED DRIVING ROCKER HINGE PIN		オクリ チョ-セツ リンク ササヒン	1
32		B1617-484-000	FEED DRIVING ROCKER		オクリ チョ-セツ リンク	1
33		SS-8110750-SP	SCREW 11/64-40 L=6.5		トメネジ 11/64-40 L=6.5	2
34		B1631-484-000	FEED DRIVING ROCKER WEIGHT		オクリ チョ-セツ リンク オモリ	1
35		SS-71111810-SP	SCREW 11/64-40 L=18		マルヒラネジ 11/64-40 L=18	2
36		B1618-484-000	HINGE PIN		オクリ チョ-セツ リンク ヒン	1
37		SS-8150710-SP	SCREW 15/64-28 L=7		トメネジ 15/64-28 L=7	1
38		B1615-484-000	HINGE PIN		オクリ チョ-セツ フタマタ リンク ヒン	1
39		B1614-484-000	FEED DRIVING ROCKER ARM		オクリ チョ-セツ フタマタ リンク	1
40		B1633-484-000	CONNECTING PIN		スイハイ オクリロット ヒン	1
41		SS-9151630-CP	SCREW 15/64-28 L=15.5		ロツカクネヒト 15/64-28	1
42		WP-0621016-SD	WASHER 6.2X13X1		ヒラサカネ 6.2X13X1	1
43		B1608-484-0A0	FEED ROCKER SHAFT CRANK ASM.		オクリウチ クミ	1
44		SS-6121850-TP	SCREW 3/16-28 L=18		ヒラネジ 3/16-28 L=18	(2)
45		B1607-484-000	FEED ROCKER SHAFT CRANK PIN	D.01/79	オクリウチ シヤク	-
45-1		B1607-484-000-A	FEED ROCKER SHAFT CRANK PIN	A.01/79	オクリウチ シヤク	1
46		B1606-484-000	CONNECTING ROD		オクリ レンケツカン	1
47		B1609-484-000	THRUST WASHER	D.01/79	オクリウチ シヤク スラスト イタ	-
48		SS-1110640-TP	SCREW 11/64-40 L=5.5	D.01/79	ヒラネジ 11/64-40 L=5.5	-
48-1		SS-6150610-SP	SCREW 15/64-28 L=5.5	A.01/79	ヒラネジ 15/64-28 L=5.5	1
49		NS-6110310-SP	NUT 11/64-40		ロツカクナツト 11/64-40	1
50		B1630-484-000	CONNECTING ROD		オクリ チョ-セツ ワイヤ	1
51		SD-0790311-SP	HINGE SCREW D=7.94 H=3.1		タメネジ D=7.94 H=3.1	1
52		B1629-484-0A0	CONTROL LEVER CRANK ASM.		オクリ チョ-セツ クミ	1
53		SS-6121210-SP	SCREW 3/16-28 L=12		ヒラネジ 3/16-28 L=9	(1)
54		SS-8150710-SP	SCREW 15/64-28 L=7		トメネジ 15/64-28 L=7	1
55		RO-0691801-00	RUBBER RING		オリック	1
56		B1624-555-000	REVERSE FEED CONTROL LEVER		オクリレバ	1
57		SS-8660970-TP	SCREW 1/4-40 L=8.5		トメネジ 1/4-40 L=8.5	1
58		SS-8660810-TP	SCREW 1/4-40 L=8		トメネジ 1/4-40 L=8	1
59		B1660-484-000	LEVER STOPPER		レバ ストッパ	1
60		B1661-481-000	SCREW		レバ ストッパ	1
61		B1673-484-000	LEVER STOPPER RUBBER CUSHION		レバ ストッパ	1
62		NS-6150430-SP	NUT 15/64-28		ロツカクナツト 15/64-28	1
63		WP-0621016-SD	WASHER 6.2X13X1		ヒラサカネ 6.2X13X1	1
64		SS-8090540-SP	SCREW 9/64-40 L=5		トメネジ 9/64-40 L=5	1

Note (注記) 005 Selective part

選択部品

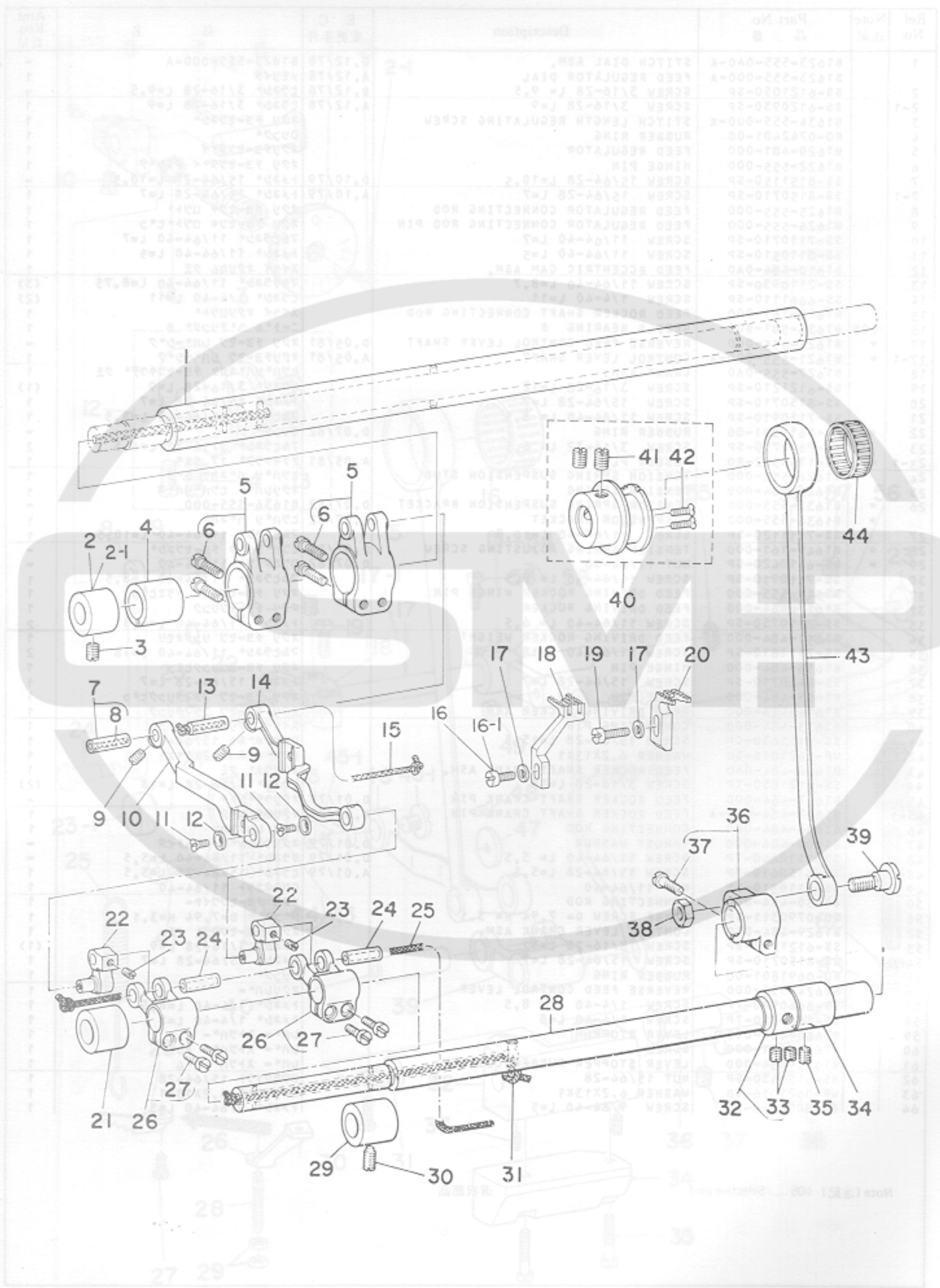

Ref. No.	Note 注記	Part No. 品番	Description	E. C. 変更年月	品名	Amt. Req. 個数
1		B1601-484-000	FEED ROCKER SHAFT		スライ オクリシク	1
2	*	B1604-155-000	FEED ROCKER SHAFT BUSHING, FRONT	D,05/78	オクリシク マイメタル	-
2-1	*	B1604-484-000	FEED ROCKER SHAFT BUSHING, FRONT	A,05/78	オクリシク マイメタル	1
3		SS-8150710-SP	SCREW 15/64-28 L=7		トメネジ* 15/64-28 L=7	2
4		B1656-484-000	BUSHING		フク オクリタ*イ クチ*フ*ツシ	1
5		B1603-484-0A0	FEED ROCKER ASM.		オクリタ*イ クチ* クミ	2
6		SS-6121850-TP	SCREW 3/16-28 L=18		ヒラネジ* 3/16-28 L=18	(4)
7	*	B1403-352-0A0	PIN	D,05/78	B1610-430-0A0	-
	*	B1610-430-0A0	PIN ASM.	A,05/78	フタ*フタ*ヒ*ン クミ	1
8		CQ-2020000-00	OIL WICK		2シ	(0.1)
9		SS-8620610-SP	SCREW 3/16-32 L=6		トメネジ* 3/16-32 L=6	2
10		B1652-484-000	DIFFERENTIAL FEED BAR		フク オクリタ*イ	1
11		SS-1080510-SP	SCREW 1/8-44 L=5		ワラネジ* 1/8-44 L=5	2
12		B1715-481-000	COUNTER-SUNK WASHER		ヒ*ンワシ ワ*カ*ネ	2
13	*	B1403-352-000	PIN	D,05/78	B1610-430-0A0	-
	*	B1610-430-000	DIFFERENTIAL FEED ROCKER SHAFT	A,05/78	サ*ク* オクリタ*イ シ*ク	1
14		B1602-484-000	FEED BAR		オクリタ*イ	1
15		CQ-2020000-00	OIL WICK		2シ	0.2
16	*	SS-7110910-TP	SCREW 11/64-40 L= 8,5	D,05/78	マルヒラネジ* 11/64-40 L= 8,5	-
16-1	*	SS-7111110-TP	SCREW 11/64-40 L=10,5	A,05/78	マルヒラネジ* 11/64-40 L=10,5	1
17		WP-0480856-SP	WASHER 4,8X8,4X0,8		ヒラワ*カ*ネ 4,8X8,4X0,8	2
18		B1653-484-F00	DIFFERENTIAL FEED DOG		フク オクリハ*	1
19		SS-7111410-TP	SCREW 11/64-40 L=14		マルヒラネジ* 11/64-40 L=14	1
20		B1613-484-F00	MAIN FEED DOG		シ	1
21		B1604-155-000	FEED ROCKER SHAFT BUSHING, FRONT		オクリシク マイメタル	1
22		B1713-481-000	FEED BAR LINK		シ*ヨ*ク* オクリリク	2
23		SS-8110410-TP	SCREW 11/64-40 L= 3,5		トメネジ* 11/64-40 L=3,5	2
24		B1610-430-000	DIFFERENTIAL FEED ROCKER SHAFT		サ*ク* オクリタ*イ シ*ク	1
25		CQ-2520000-00	OIL WICK		2シ	0.3
26		B4103-352-0A0	FEED ROCKER SHAFT CRANK ASM.		ク*メス フタ*タ*ク*ラ*ク クミ	2
27		SS-6621220-SP	SCREW 3/16-32 L=12		ヒラネジ* 3/16-32 L=12	(4)
28		B1701-481-000	FEED DRIVING SHAFT		シ*ヨ*ク* オクリシク	1
29		B1710-481-000	BUSHING, INTERMEDIATE		シ*ヨ*ク* オクリシク ナカメタル	1
30		SS-8151150-SP	SCREW 15/64-28 L=10,5		トメネジ* 15/64-28 L=10,5	1
31		CQ-3030000-00	OIL WICK		2シ	0.2
32		CS-147121A-SH	THRUST COLLAR ASM, D=14,72 W=12		スラストワ D=14,72 W=12 クミ	1
33		SS-8660610-TP	SCREW 1/4-40 L=6		トメネジ* 1/4-40 L=6	(2)
34		B1702-155-000	BUSHING, REAR		オクリシク メタル	1
35		SS-8150710-SP	SCREW 15/64-28 L=7		トメネジ* 15/64-28 L=7	1
36		B1703-155-0A0	FEED DRIVING SHAFT CRANK ASM., REAR		シ*ヨ*ク* オクリウチ* クミ	1
37		SS-6121610-TP	SCREW 3/16-28 L=15,5		ヒラネジ* 3/16-28 L=15,5	(1)
38		NS-6680410-SP	NUT 9/32-28		6カクナツト 9/32-28	1
39		SD-1020701-SP	HINGE SCREW D=10,2 H=7		タ*ンネジ* D=10,2 H=7	1
40		B1701-484-0A0	FEED DRIVING CAM ASM.		シ*ヨ*ク* オクリカム クミ	1
41		SS-8660810-TP	SCREW 1/4-40 L=8		トメネジ* 1/4-40 L=8	(2)
42		SS-2090710-SP	SCREW 9/64-40 L=7		マルワラネジ* 9/64-40 L= 7	(2)
43		B1708-481-000	FEED DRIVING SHAFT CONNECTING ROD		シ*ヨ*ク* オクリロツト*	1
44	005	B1712-481-00B	NEEDLE BEARING		シ*ヨ*ク* オクリ ハ*ア*リ*ン*ク*	1

Note (注記) 005 Selective part

選択部品



7. DIFFERENTIAL FEED MECHANISM COMPONENTS

差動送り関係

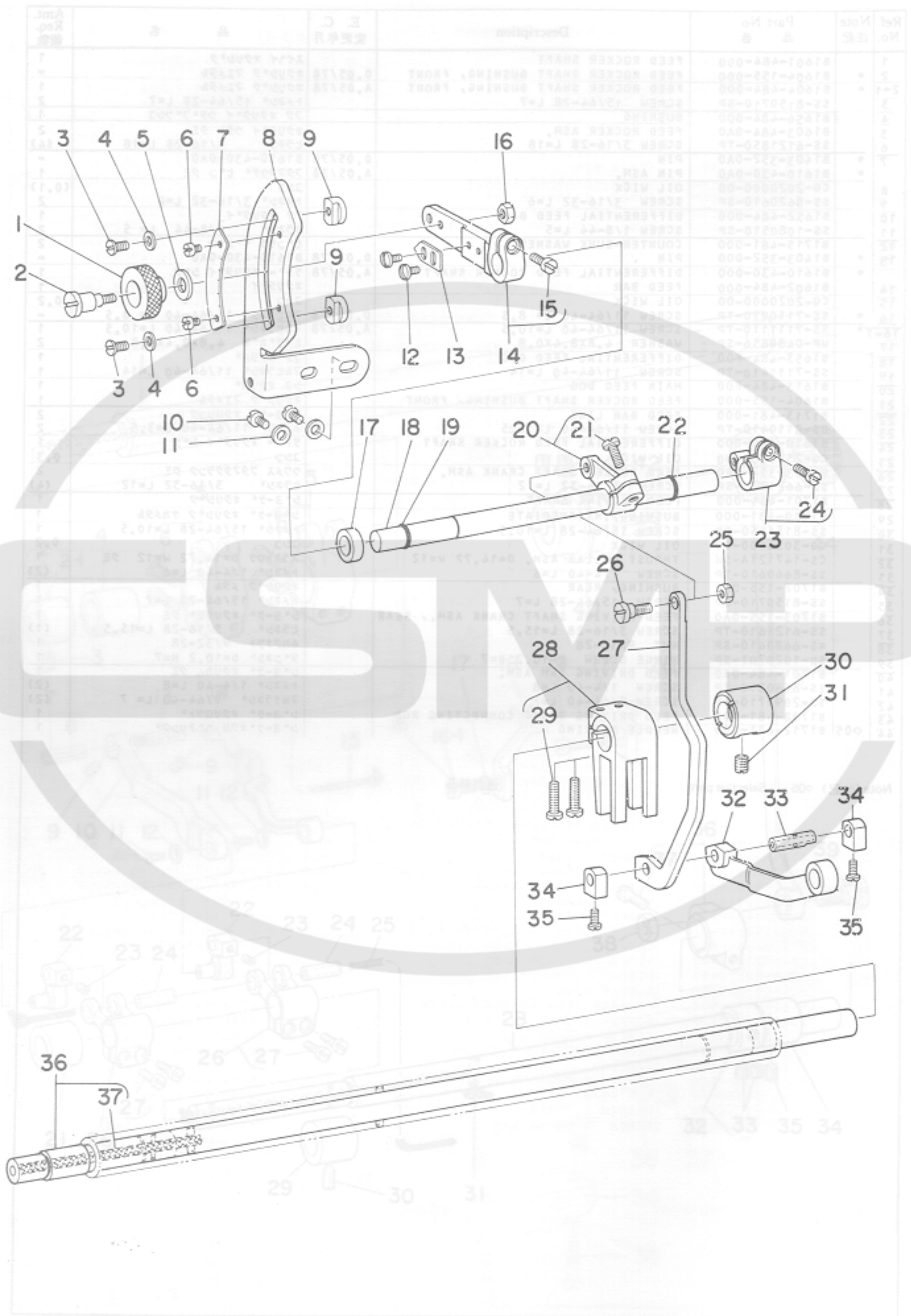

Ref. No.	Note 注記	Part No. 品番	Description	E. C. 変更年月	品名	Amt. Req. 個数
1		B1647-704-000-A	DIFFERENTIAL FEED LOCK NUT		ナット ロックナット	1
2		B1670-484-000	SCREW		ナット レバネジ	1
3		SS-5110810-SP	SCREW 11/64-40 L=8		トラスネジ 11/64-40 L=8	2
4		WP-0480856-SP	WASHER 4.8X8.4X0.8		ヒラサカネ 4.8X8.4X0.8	2
5		WP-0621016-SD	WASHER 6.2X13X1		ヒラサカネ 6.2X13X1	1
6		SS-6080320-SP	SCREW 1/8-44 L= 2.5		ヒラネジ 1/8-44 L= 2.5	2
7		B1667-484-000	DIFFERENTIAL FEED GRADUATION		ナット メモリ	1
8		B1666-484-000	DIFFERENTIAL FEED LEVER BRACKET		ナット レバタイ	1
9		B1669-484-000	DIFFERENTIAL FEED STOPPER		ナット ストップ	2
10		SS-7110710-SP	SCREW 11/64-40 L=7		マルヒラネジ 11/64-40 L= 7	2
11		WP-0480856-SP	WASHER 4.8X8.4X0.8		ヒラサカネ 4.8X8.4X0.8	2
12		SS-7090520-TP	SCREW 9/64-40 L= 4.5		マルヒラネジ 9/64-40 L= 4.5	2
13		B1668-484-000	POINTER		ナット シヨ	1
14		B1665-484-0A0	DIFFERENTIAL FEED LEVER ASM,		ナット レバ クミ	1
15		SS-7111120-SP	SCREW 11/64-40 L=10.5		マルヒラネジ 11/64-40 L=10.5	(1)
16		NS-6110420-SP	NUT 11/64-40		6カクナット 11/64-40	1
17		B1672-484-000	COLLAR		ナット レバカラ	1
18		B1664-484-000	DIFFERENTIAL FEED LEVER SHAFT		ナット レバシャク	1
19		RO-0611801-00	RUBBER RING		オリング	1
20		B1663-484-0A0	DIFFERENTIAL FEED ARM ASM,		ナット チョセツク クミ	1
21		SS-7111410-TP	SCREW 11/64-40 L=14		マルヒラネジ 11/64-40 L=14	(1)
22		RO-0691801-00	RUBBER RING		オリング	1
23		B1671-484-0A0	LEVER SHAFT CRANK ASM,		ナット レバシャク スラストク クミ	1
24		SS-7111120-SP	SCREW 11/64-40 L=10.5		マルヒラネジ 11/64-40 L=10.5	(1)
25		NS-6620310-SP	NUT 3/16-32		6カクナット 3/16-32	1
26		SD-0640322-TP	HINGE SCREW D= 6.35 H= 3.2		タンネジ D= 6.35 H= 3.2	1
27		B1662-484-000	DIFFERENTIAL FEED ROCKER ROD		ナット チョセツク	1
28		B1658-484-0A0	DIFFERENTIAL FEED ROCKER ASM,		フクオクリク クミ	1
29		SS-7111410-TP	SCREW 11/64-40 L=14		マルヒラネジ 11/64-40 L=14	(2)
30		B1654-484-000	BUSHING, REAR		フク オクリク ウシロメタル	1
31		SS-8150710-SP	SCREW 15/64-28 L=7		トメネジ 15/64-28 L=7	1
32		B1657-484-000	CONNECTING ROD		フク オクリ レンケツカ	1
33		B1661-484-000	SLIDE BLOCK PIN		フク オクリ カクコマヒン	1
34		B1659-484-000	SLIDE BLOCK		フク オクリ カクコマ	2
35		SS-4080620-TP	SCREW 1/8-44 L=6		ナット 1/8-44 L= 6.0	2
36		B1651-484-0A0	DIFFERENTIAL FEED SHAFT ASM,		フクオクリク クミ	1
37		CQ-3030000-00	OIL WICK		ワック	0.1

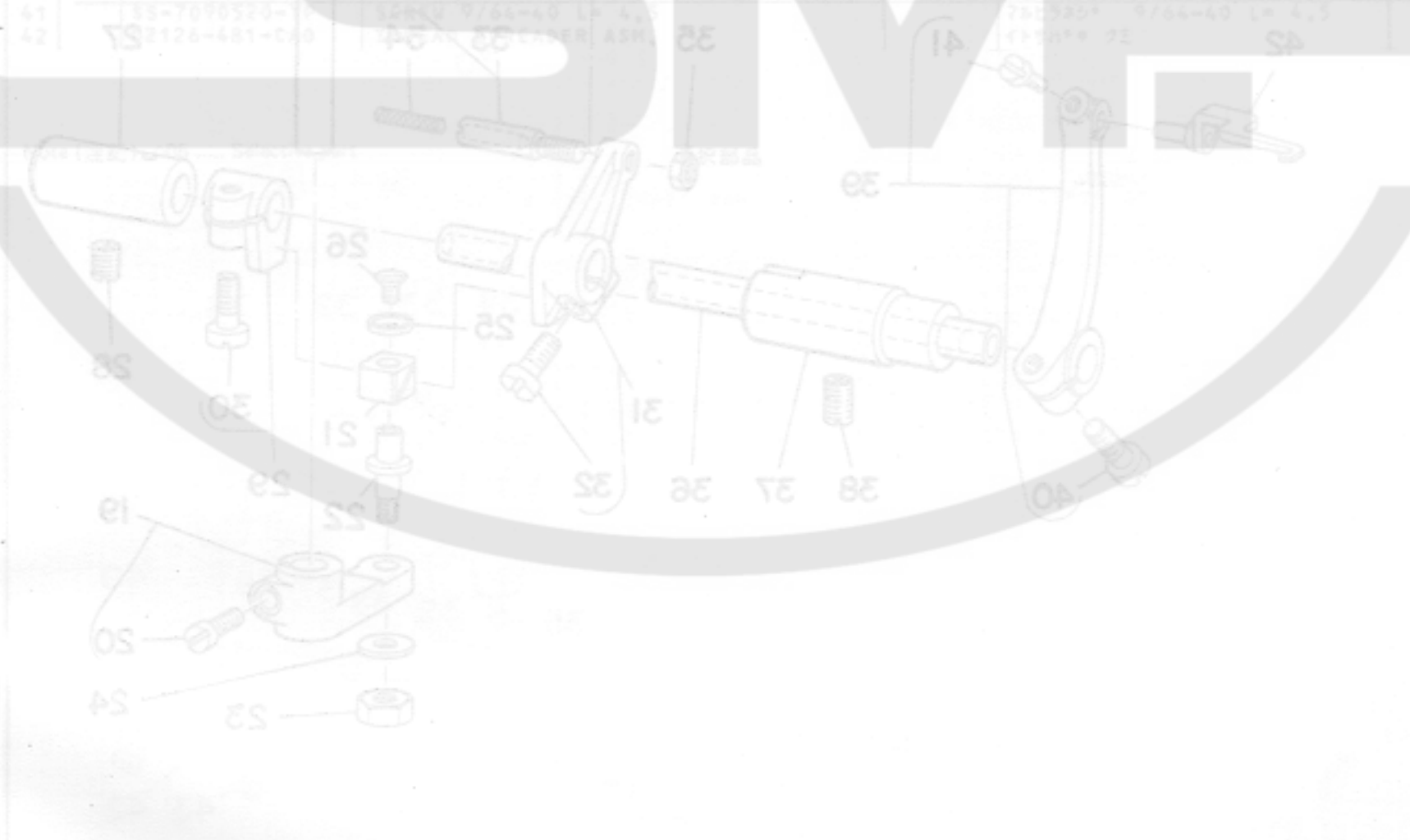

8. THREAD SPREADER COMPONENTS

糸サバキ関係

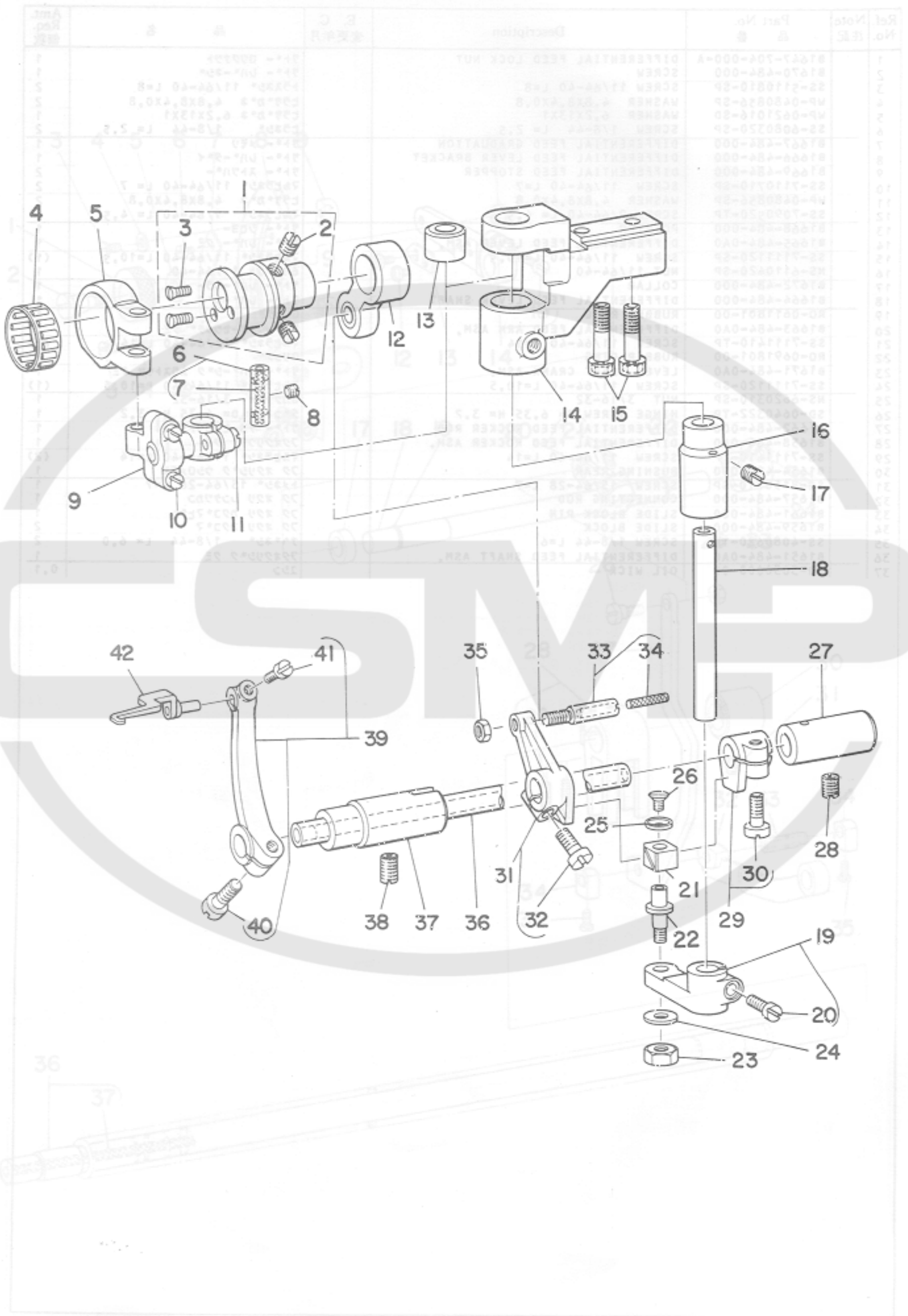

Ref. No.	Note 注記	Part No. 品番	Description	E. C. 変更年月	品名	Amt. Req. 個数
1		B2101-481-0B0	THREAD SPREADER ECCENTRIC ASM.		イトサハ*キ カム クミ	1
2		SS-8150710-TP	SCREW 15/64-28 L=7		トメネジ* 15/64-28 L=7	(2)
3		SS-2080810-SP	SCREW 1/8-44 L=7.5		マルサネジ* 1/8-44 L=7.5	(2)
4	005	B2103-481-00B	BEARING		イトサハ*キカム ハ*アリソク	1
5		B2105-481-000	LEFT & RIGHT DRIVING ROD A		サユク ロツト* A	1
6		B1403-352-0A0	PIN		クラックピン クミ	1
7		CQ-2020000-00	OIL WICK		オイル	(0,1)
8		SS-8110410-TP	SCREW 11/64-40 L=3.5		トメネジ* 11/64-40 L=3.5	1
9		B2106-481-0A0	LEFT & RIGHT DRIVING ROD(R) ASM.		サユクロツト* B クミ	1
10		SD-0450701-TP	HINGE SCREW D=4.5 H=7		クミネジ* D=4.50 H=7.0	(1)
11		SS-7111110-TP	SCREW 11/64-40 L=10.5		マルヒラネジ* 11/64-40 L=10.5	(1)
12		B2117-481-0A0	FORE & AFT DRIVING ROD ASM.		セ*ンゴ* ロツト* クミ	1
13		B2110-481-000-A	BUSHING, UPPER		サユクシ*ク ウメメ	1
14		B2109-481-000-A	MOUNTING BASE		サユク シ*クタイ	1
15		SS-6152212-SP	SCREW 15/64-28 L=22.0		6カクナツ*ルト 15/64-28 L=22	1
16		B2111-481-000-A	BUSHING, LOWER		サユクシ*ク シメメ	1
17		SS-8150710-SP	SCREW 15/64-28 L=7		トメネジ* 15/64-28 L=7	1
18		B2108-481-000	LEFT & RIGHT DRIVING SHAFT		サユク シ*ク	1
19		B2112-481-0A0	SLIDE BLOCK BRACKET		イトサハ*キ カクコ*マクサ* クミ	1
20		SS-7111110-TP	SCREW 11/64-40 L=10.5		マルヒラネジ* 11/64-40 L=10.5	(1)
21		B1414-232-000	CRANK SLIDE BLOCK		カクコ*マ	1
22		B1827-232-000	SLIDE ROLLER STUD		コロシ*ク	1
23		NS-6120310-SP	NUT 3/16-28		6カクナツ 3/16-28	1
24		WP-0501016-SD	WASHER 5X10,5X1		ヒラサ*カネ 5,0X10,5X1	1
25		B1715-481-000	COUNTER-SUNK WASHER		ヒ*ンツラ サ*カネ	1
26		SS-1080510-SP	SCREW 1/8-44 L=5		サネジ* 1/8-44 L=5	1
27		B2124-481-000	BUSHING, REAR		イトサハ*キシ*ク ウシロメ	1
28		SS-8150710-SP	SCREW 15/64-28 L=7		トメネジ* 15/64-28 L=7	1
29		B2115-481-0A0	SLIDE BLOCK ASM.		イトサハ*キ カクコ*マ スラストウク クミ	1
30		SS-6121220-TP	SCREW 3/16-28 L=11.5		ヒラネジ* 3/16-28 L=11.5	(1)
31		B2120-481-0A0	FORE & AFT DRIVING ARM ASM.		セ*ンゴ*ウチ* クミ	1
32		SS-6121220-TP	SCREW 3/16-28 L=11.5		ヒラネジ* 3/16-28 L=11.5	(1)
33		B2119-481-0A0	PIN		セ*ンゴ*ウチ* ヒ*ン クミ	1
34		CQ-2020000-00	OIL WICK		オイル	(0,1)
35		NS-6120310-SP	NUT 3/16-28		6カクナツ 3/16-28	1
36		B2122-481-000	THREAD SPREADER DRIVING SHAFT		イトサハ*キシ*ク	1
37		B2123-481-000	BUSHING, FRONT		イトサハ*キシ*ク マイメ	1
38		SS-8150710-SP	SCREW 15/64-28 L=7		トメネジ* 15/64-28 L=7	1
39		B2125-481-0A0	THREAD SPREADER DRIVING ARM ASM.		イトサハ*キ ウチ* クミ	1
40		SS-6121220-TP	SCREW 3/16-28 L=11.5		ヒラネジ* 3/16-28 L=11.5	(1)
41		SS-7090520-TP	SCREW 9/64-40 L=4.5		マルヒラネジ* 9/64-40 L=4.5	(1)
42		D2126-481-CA0	THREAD SPREADER ASM.		イトサハ*キ クミ	1

Note (注記) 005 Selective part

選択部品

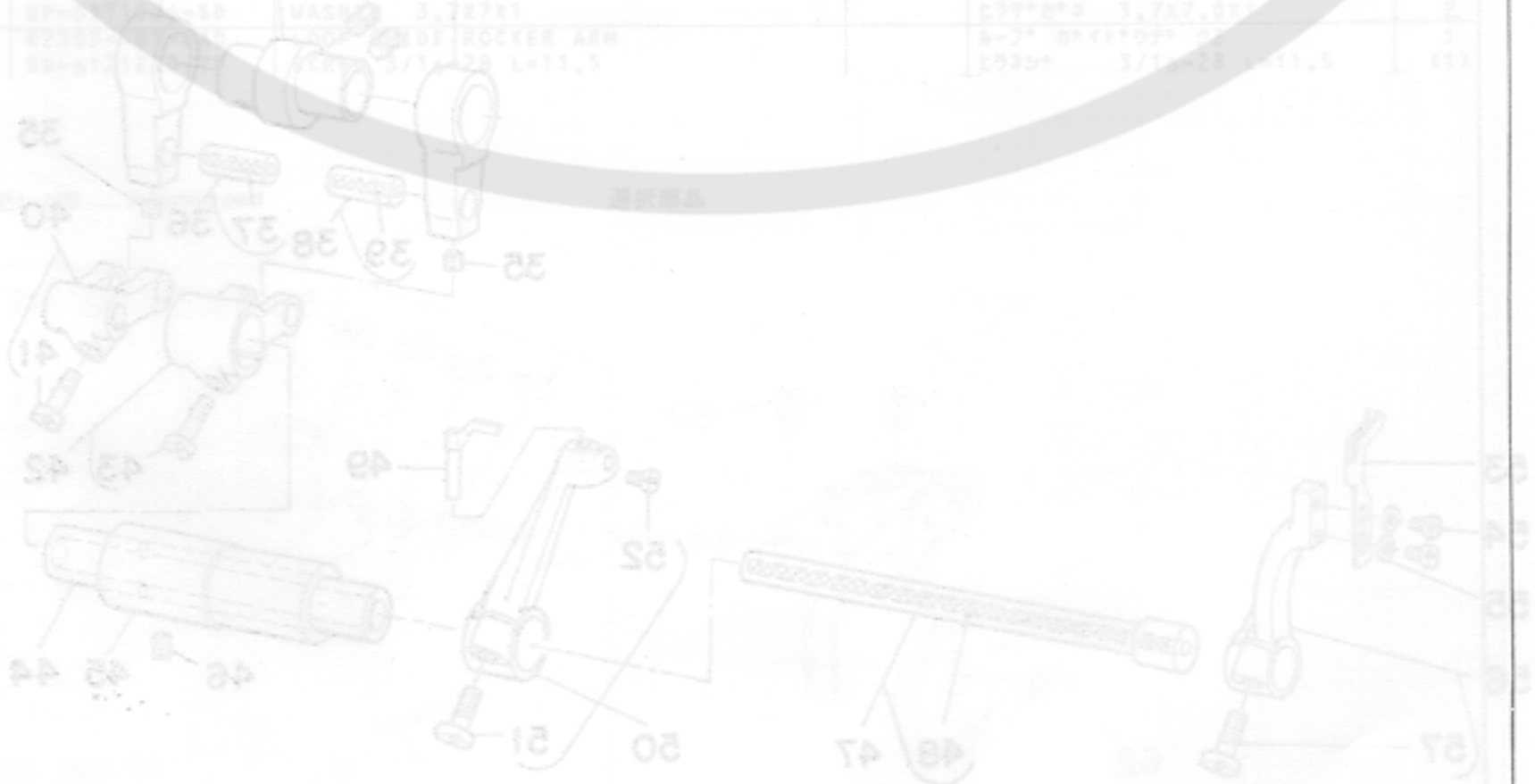

9. LOOPER & NEEDLE GUARD COMPONENTS

ルーパ・針受関係

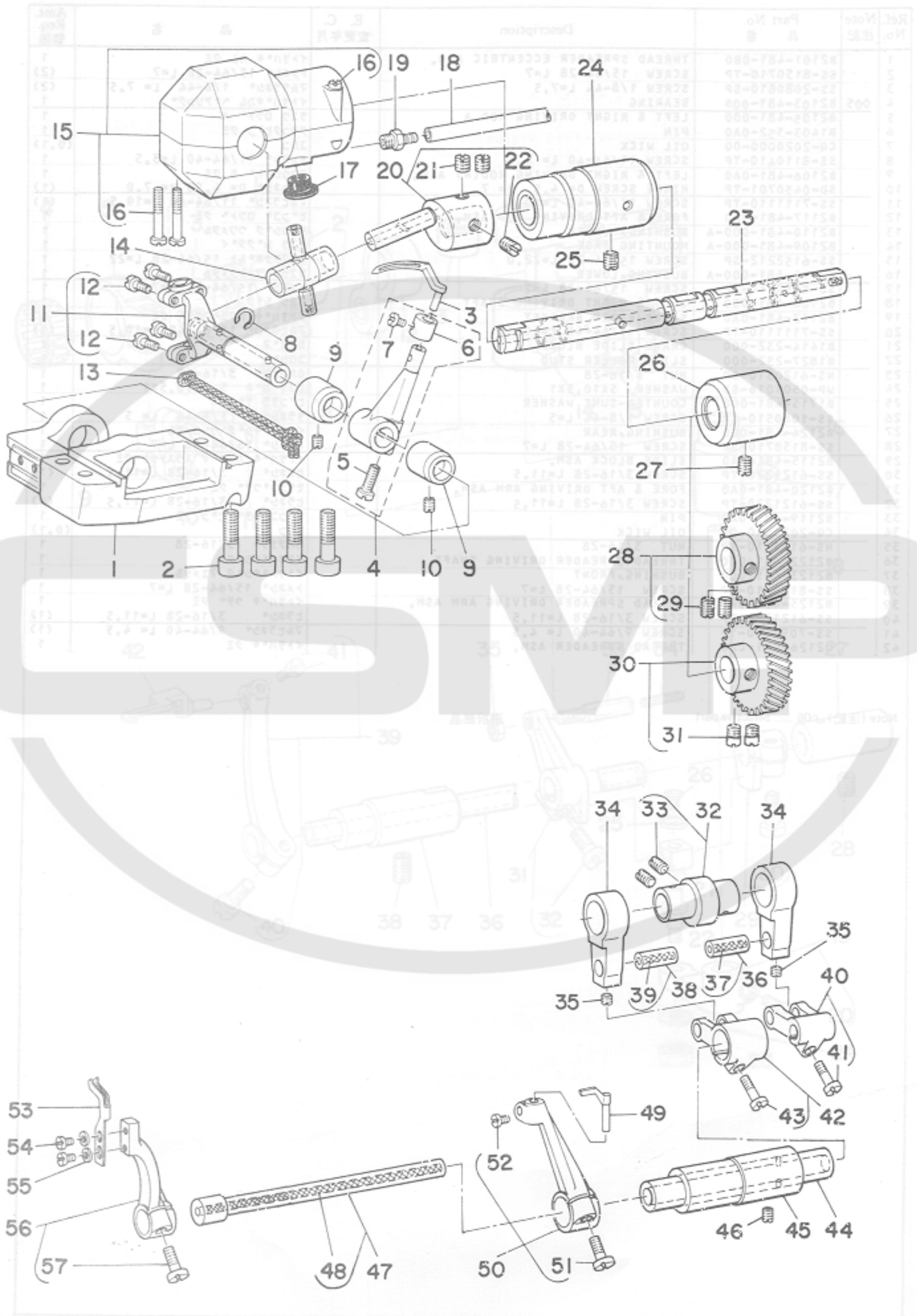

Ref. No.	Note 注記	Part No. 品番	Description	E. C. 変更年月	品名	Amt. Req. 個数
1		D2013-481-C00	LOOPER MOUNTING BASE		ル-ハ°タイ	1
2		SS-6152212-SP	SCREW 15/64-28 L=22.0		6カクアサネ°ルト 15/64-28 L=22	4
3		B2030-481-000	LOOPER		ル-ハ°	1
4		B2015-481-0A0	LOOPER ROCKER ASM.		ル-ハ°ウチ° クミ	1
5		SS-6121220-TP	SCREW 3/16-28 L=11.5		ヒラネシ° 3/16-28 L=11.5	(1)
6		S2025-481-050	COLLAR		ル-ハ°ウチ°カラ-	(1)
7		SS-7090520-TP	SCREW 9/64-40 L= 4.5		マルヒラネシ° 9/64-40 L= 4.5	(1)
8		B2032-481-000	LOOPER DRIVING LINK SET RING		ル-ハ° リンク トメワ	1
9		B2012-481-000	BUSHING, REAR		ル-ハ° リンク メダ	2
10		SS-8110410-TP	SCREW 11/64-40 L= 3.5		トメネシ° 11/64-40 L=3.5	2
11		B2010-481-0A0	LOOPER ROCKER SHAFT ASM.		ル-ハ° リンク クミ	1
12		SS-7090910-TP	SCREW 9/64-40 L= 8.5		マルヒラネシ° 9/64-40 L= 8.5	(4)
13		CQ-5050000-00	OIL WICK		2シシ	0.2
14		B2008-481-000	TRUNNION		トラニオン	1
15		B2014-481-0A0	LOOPER CRANK COVER ASM.		クラック カハ°- クミ	1
16		SS-6092120-SP	SCREW 9/64-40 L=21.2		ヒラネシ° 9/64-40 L=21.2	(3)
17	*	B1187-552-000	RUBBER PLUG	D.09/79	TA-1050504-R0	-
	*	TA-1050504-R0	RUBBER PLUG	A.09/79	トメセン	1
18		BP-4000000-00	VINYL TUBE, WHITE D=4		ビ°ニ°ル ハ°イフ°	0.1
19		SQ-1150451-HZ	CONNECTING SCREW		チユ°フ°レシク°ネシ°	1
20		B2006-481-0A0	LOOPER CRANK(WITH SCREW)		ル-ハ° クラック クミ	1
21		SS-8660810-TP	SCREW 1/4-40 L=8		トメネシ° 1/4-40 L=8	(2)
22		B2007-481-000	LOOPER CRANK ADJUSTING SCREW		クラック チョ°セツネシ°	(1)
23		B2001-481-000-A	LOOPER CRANK DRIVING SHAFT		ル-ハ°シ°ク	1
24		B2002-481-000	BUSHING, FRONT		ル-ハ°シ°ク マイダ	1
25		SS-8150710-SP	SCREW 15/64-28 L=7		トメネシ° 15/64-28 L=7	1
26		B1803-481-000	BUSHING, INTERMEDIATE		シタシ°ク ナカメダ	1
27		SS-8150710-SP	SCREW 15/64-28 L=7		トメネシ° 15/64-28 L=7	1
28		B2004-481-0A0	GEAR, UPPER		ル-ハ° ハク°ルマ° クミ クミ	1
29		SS-8660810-TP	SCREW 1/4-40 L=8		トメネシ° 1/4-40 L=8	(2)
30	005	B2005-481-0A8	GEAR, LOWER		ル-ハ° キ°ヤ°- シタ B クミ	1
31		SS-6660610-TP	SCREW 1/4-40 L=6		ヒラネシ° 1/4-40 L=6	(2)
32		B2301-481-0A0	NEEDLE GUARD CAM		ハリウケ カム クミ	1
33	*	SS-8150710-SP	SCREW 15/64-28 L=7	D.01/78	SS-8150710-TP	-
	*	SS-8150710-TP	SCREW 15/64-28 L=7	A.01/78	トメネシ° 15/64-28 L=7	(2)
34		B2302-481-000	NEEDLE GUARD CRANK ROD		ハリウケ ロッド	2
35		SS-8110410-SP	SCREW 11/64-40 L=3.5		トメネシ° 11/64-40 L=3.5	2
36		B1610-430-0A0	PIN ASM.		フタマダウチ° ヒ°ン クミ	1
37		CQ-3030000-00	OIL WICK		2シシ	(0.1)
38		B1610-430-0A0	PIN ASM.		フタマダウチ° ヒ°ン クミ	1
39		CQ-3030000-00	OIL WICK		2シシ	(0.1)
40		B2303-481-0A0	LOOP GUIDE ROCKER FORK		ル°フ°カ°イト フタマダウチ° クミ	1
41		SS-7111110-TP	SCREW 11/64-40 L=10.5		マルヒラネシ° 11/64-40 L=10.5	(1)
42		B2304-481-0A0	REAR NEEDLE GUARD ROCKER FORK		ウシロカ°ワハリウケ フタマダウチ° クミ	1
43		SS-7111310-TP	SCREW 11/64-40 L=12.8		マルヒラネシ° 11/64-40 L=12.8	(1)
44		B2306-481-000	NEEDLE GUARD DRIVING SHAFT		ウシロカ°ワハリウケ フタマダウチ°	1
45		B2307-481-000	BUSHING		ハリウケ シ°クメダ	1
46		SS-8150710-SP	SCREW 15/64-28 L=7		トメネシ° 15/64-28 L=7	1
47		B2305-481-0A0	LOOP GUIDE DRIVING SHAFT ASM.		ル°フ°カ°イト° シ°ク クミ	1
48		CQ-2020000-00	OIL WICK		2シシ	(0.3)
49		B2311-481-000-A	NEEDLE GUARD		ハリウケ	1
50		B2309-481-0A0	REAR HEEDLE GUARD ROCKER ARM		ウシロカ°ワハリウケウチ° クミ	1
51		SS-6121220-TP	SCREW 3/16-28 L=11.5		ヒラネシ° 3/16-28 L=11.5	(1)
52		SS-7090910-TP	SCREW 9/64-40 L= 8.5		マルヒラネシ° 9/64-40 L= 8.5	(1)
53		B2310-481-000	LOOP GUIDE		ル°フ° カ°イト°	1
54		SS-7090520-TP	SCREW 9/64-40 L= 4.5		マルヒラネシ° 9/64-40 L= 4.5	2
55		WP-0371026-SD	WASHER 3.7X7X1		ヒラウ°カ°ネ 3.7X7.0X1	2
56		B2308-481-0A0	LOOP GUIDE ROCKER ARM		ル°フ° カ°イト°ウチ° クミ	1
57		SS-6121220-TP	SCREW 3/16-28 L=11.5		ヒラネシ° 3/16-28 L=11.5	(1)

Note (注記) 005 Selective part 選択部品

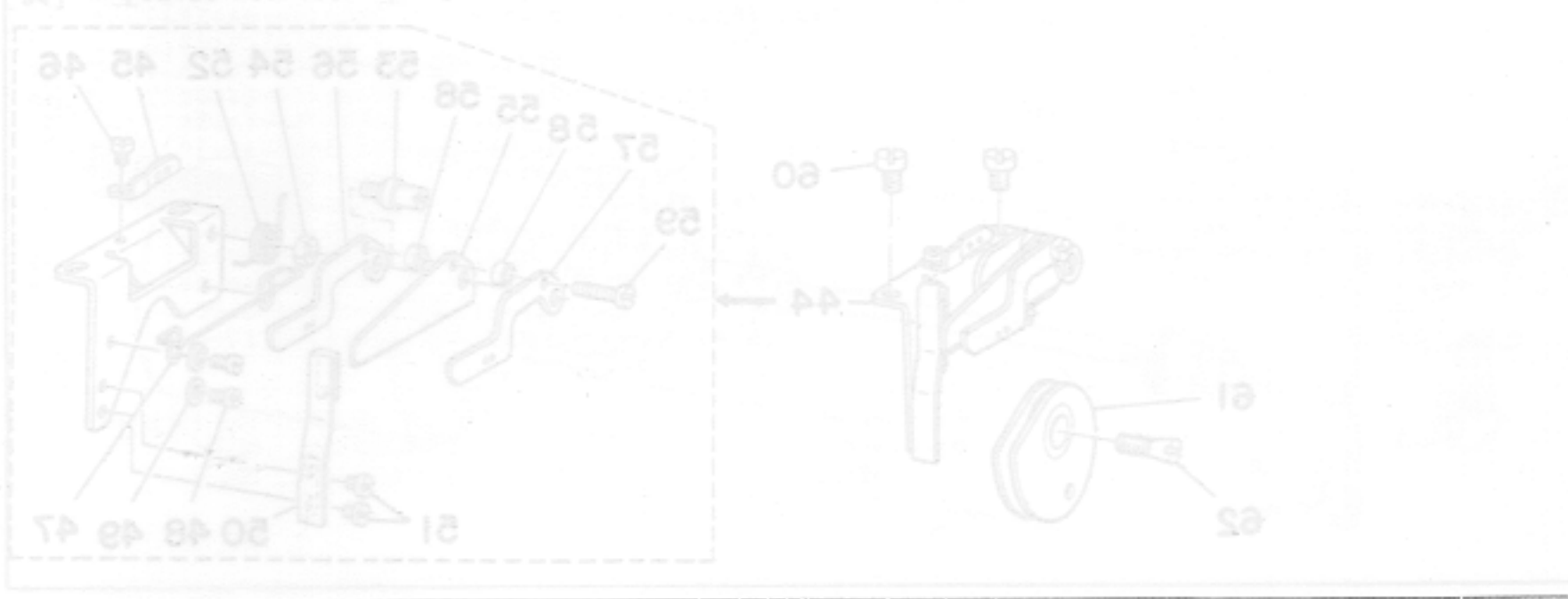

10. THREAD TENSION CONTROLLER COMPONENTS

糸調子関係

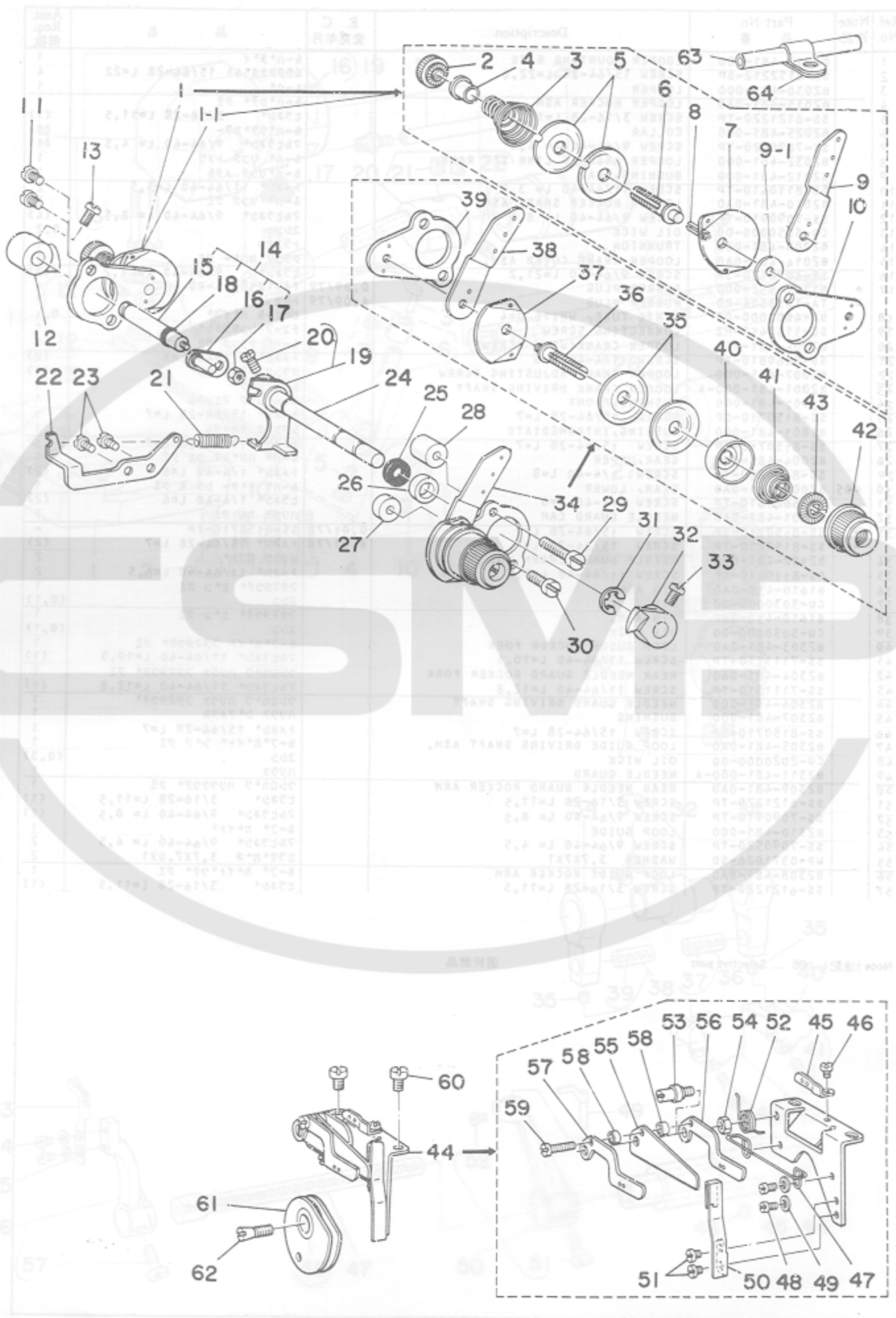

Ref. No.	Note	Part No. 品番	Description	E. C. 変更年月	品名	Amt. Req. 個数
1	*	B3103-481-0A0	LOOPER THREAD TENSION ASM,	D,06/79	シタイトチヨ-シ クミ	-
1-1	*	D3103-481-0A0	LOOPER THREAD TENSION ASM,	A,06/79	シタイトチヨ-シ クミ	1
2		B2314-019-000	TENSION POST NUT		イトチヨ-シホ* ナツト	(1)
3		B3106-481-000	LOOPER THREAD TENSION SPRING		イトチヨ-シ ハ*ネ	(1)
4		B2312-019-000	TENSION SPRING BUSHING (A)		イトチヨ-シ ハ*ネサ* A	(1)
5		B3126-352-000	TENSION DISC		イトチヨ-シ クラ	(2)
6		B3104-481-000	LOOPER THREAD TENSION POST		イトチヨ-シホ*	(1)
7		B3106-380-000	THREAD GUIDE		シタイトチヨ-シサ*ラ イトアツナイ	(1)
8		PS-0200102-KH	SPRING PIN 2,0X10		スフ*リンク*ピ*ン 2,0X10	(1)
9	*	B3103-481-000	LOOPER THREAD TENSION CONTROL PLATE	D,06/79	シタイトチヨ-シ アツナイク	-
9-1	*	WP-0851216-SC	WASHER 8,5X18,0X1,2	A,06/79	ヒラサ*カ*ネ 8,5X18,0X1,2	(1)
10		B3101-481-000	TENSION CONTROLLER INSTALLING PLATE		イトチヨ-シ トリツケサ*イ	(1)
11		SS-7110710-SP	SCREW 11/64-40 L=7		マルヒラネシ* 11/64-40 L=7	2
12		B3121-481-000	LOOPER THREAD TENSION RELEASE LATCH		シタイトコルメ	1
13		SS-6110420-TP	SCREW 11/64-40 L=4		ヒラネシ* 11/64-40 L=4,8	1
14		D3135-481-C00	LOOPER THREAD RELEASE SHAFT ASM,		シタイトコルメシ*ク クミ	1
15		D3135-481-C00-A	LOOPER THREAD RELEASE SHAFT		シタイトコルメシ*ク	(1)
16		D3136-481-CA0	TENSION RELEASE ARM ASM,		シタイトコルメシ*ク ウテ* クミ	(1)
17		NS-6110310-SP	NUT 11/64-40		6カクナツト 11/64-40	(1)
18		RO-0371801-00	RUBBER RING		0リンク*	(1)
19		D3130-481-CA0	TENSION RELEASE ARM ASM,		ウワイコルメウテ* クミ	1
20		SS-6110710-TP	SCREW 11/64-40 L=6,5		ヒラネシ* 11/64-40 L=6,5	1
21		D3134-481-C00	SPRING		ヒサ*アケ* リンクウテ* ハ*ネ	1
22		D3133-481-C00	SUSPENSION BRACKET		ヒサ*アケ* リンクウテ* ハ*ネカケ	1
23		SS-7110710-SP	SCREW 11/64-40 L=7		マルヒラネシ* 11/64-40 L=7	2
24		D3110-481-C00	TENSION RELEASE SHAFT		イトコルメ シ*ク	1
25		B1522-552-000	OIL SEAL RING		オウエイアケ* シ*ク オイルシ*ル	1
26		B3115-481-000	TENSION RELEASE SHAFT SPACER		イトコルメ シ*クカラ-	1
27		B3116-481-000	SPACER(A), FOR INSTALLING PLATE		イトチヨ-シ トリツケサ*イ カラ- A	1
28		B3117-481-000	SPACER(B), FOR INSTALLING PLATE		イトチヨ-シ トリツケサ*イ カラ- B	1
29		SS-7112420-SP	SCREW 11/64-40 L=24		マルヒラネシ* 11/64-40 L=24	1
30		SS-7111410-SP	SCREW 11/64-40 L=14		マルヒラネシ* 11/64-40 L=14	1
31		RE-0600000-K0	SNAP RING 6		Eカ*タ トメワ 6	1
32		B3120-481-000	NEEDLE THREAD TENSION RELEASE LATCH		ウワイコルメ	1
33		SS-6110420-TP	SCREW 11/64-40 L=4		ヒラネシ* 11/64-40 L=4,8	1
34		B3102-481-0A0	NEEDLE THREAD TENSION ASM,		ウワイチヨ-シ クミ	1
35		B3126-012-000	TENSION DISC		イトチヨ-シクラ	(2)
36		B3104-481-000	LOOPER THREAD TENSION POST		イトチヨ-シホ*	(1)
37		B2306-019-000	TENSION THREAD GUIDE		イトチヨ-シ アツナイク	(1)
38		B3102-481-000	NEEDLE THREAD TENSION GUIDE PLATE		ウワイチヨ-シ アツナイク	(1)
39		B3101-481-000	TENSION CONTROLLER INSTALLING PLATE		イトチヨ-シ トリツケサ*イ	(1)
40		B3107-704-000	TENSION DISC PRESSER TUBE		チヨ-シクラ オウエイ	(1)
41		B3129-012-A00	TENSION SPRING		イトチヨ-シハ*ネ A	(1)
42		B3119-771-000	TENSION NUT		イトチヨ-シナツト	(1)
43		B3120-125-000	TENSION DISC STOPPER		イトチヨ-シクラ カイテント*メ	(1)
44		D2210-481-CA0	LOOPER THREAD GUIDE ASM,		カムイトアツナイ クミ	1
45		B2203-481-000	LOOPER THREAD GUIDE(B)		シタイトアツナイ B	(1)
46		SS-6080320-SP	SCREW 1/8-44 L=2,5		ヒラネシ* 1/8-44 L=2,5	(1)
47		B2218-481-000	CAST-OFF WIRE		カムイト ワイヤ-	(1)
48		SS-6080410-SP	SCREW 1/8-44 L=4		ヒラネシ* 1/8-44 L=4	(2)
49		WP-0371026-SD	WASHER 3,7X7X1		ヒラサ*カ*ネ 3,7X7,0X1	(2)
50		B2217-481-000	THREAD GUIDE STOPPER SPRING		カム イトアツナイ テイシハ*ネ	(1)
51		SS-6080320-SP	SCREW 1/8-44 L=2,5		ヒラネシ* 1/8-44 L=2,5	(2)
52		B2216-481-000	THREAD GUIDE SPRING		カム イトアツナイ ハ*ネ	(1)
53		B2214-481-000	THREAD GUIDE STUD		カムイトシ*ク	(1)
54		NS-6110310-SP	NUT 11/64-40		6カクナツト 11/64-40	(1)
55		D2213-481-C00	CAST-OFF PLATE		カムイト ツメ	(1)
56		B2212-481-000	LOOPER THREAD GUIDE, RIGHT		カム イトアツナイ ミ*サ	(1)
57		B2211-481-000	LOOPER THREAD GUIDE, LEFT		カム イトアツナイ ヒサ*リ	(1)
58		B2215-481-000	COLLAR		カム イトアツナイ カラ-	(2)
59		SS-6081210-SP	SCREW 1/8-44 L=12		ヒラネシ* 1/8-44 L=12	(1)
60		SS-7110510-SP	SCREW 11/64-40 L=5		マルヒラネシ* 11/64-40 L=5	2
61		B2220-481-0A0	LOOPER THREAD TAKE-UP		シタイト カム クミ	1
62		B2225-481-000	SCREW		シタイト カムトメシ*	1
63		D3105-481-D00	LOOPER THREAD GUIDE		シタイトアツナイ C	1
64		D2120-555-C00	NYLON CLAMP		ナイロン クランプ*	1

Note (注記) 001 ... For MH-404-4
 003 ... For MH-404-3
 006 ... For thick thread

MH-404-4-4用
 MH-404-4-3用
 太糸

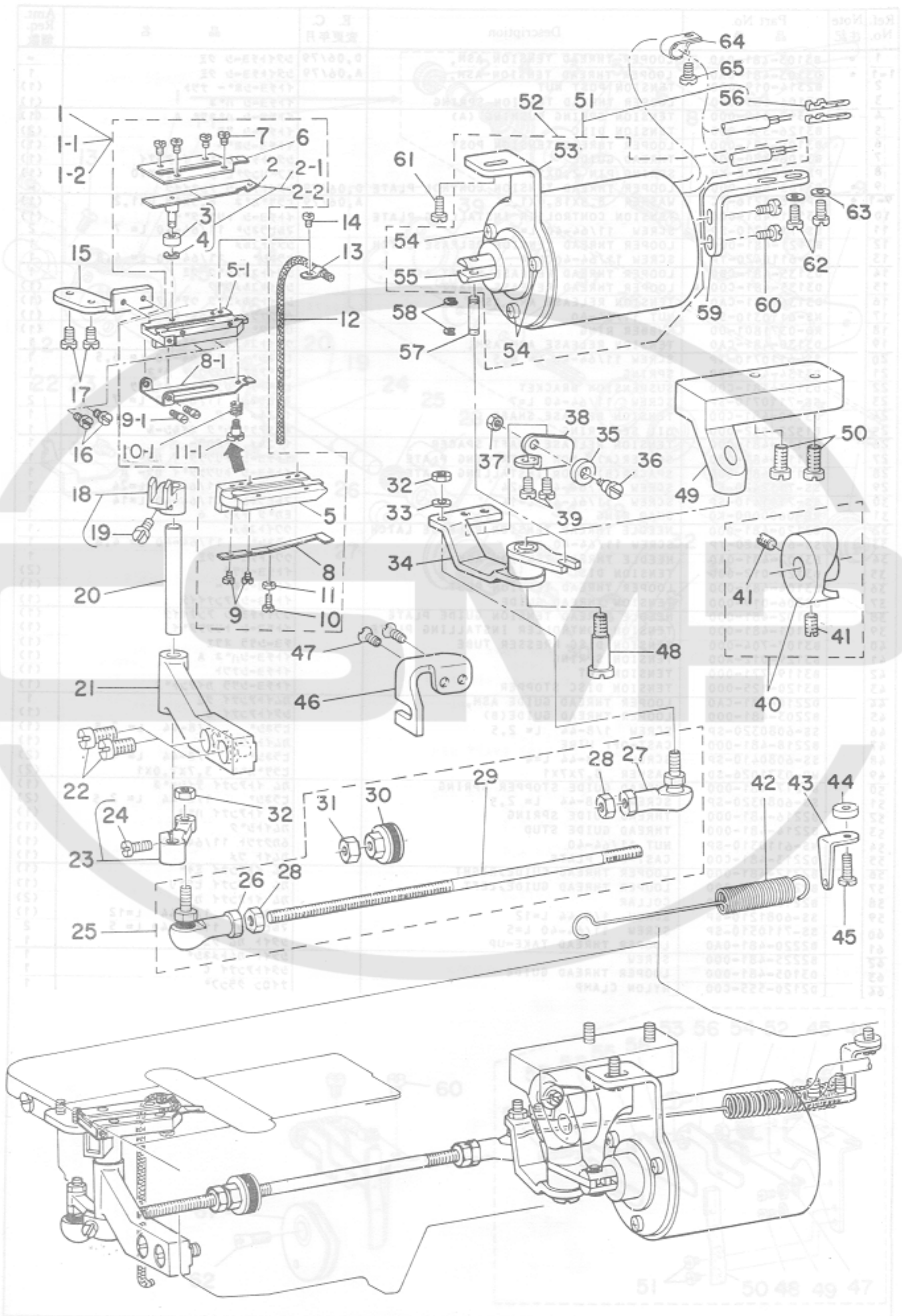

Ref. No.	Note 注記	Part No. 品番	Description	E. C. 変更年月	品名	Amt. Req. 数量
1		D2407-481-CC0	MOVING KNIFE MOUNTING PLATE ASM.	D.06/79	ト-メスタイ クミ	-
1-1		D2407-481-DCA	MOVING KNIFE MOUNTING PLATE ASM.	A.06/79	ト-メスタイ クミ	1
1-2	006	D2407-481-DCB	MOVING KNIFE MOUNTING PLATE ASM.	A.06/79	ト-メスタイ フトイトヨ- クミ	1
2		D2401-481-CA0-A	MOVING KNIFE ASM.	D.06/79	ト-メス クミ	-
2-1		D2401-481-C00	MOVING KNIFE ASM.	A.06/79	ト-メス クミ	(1)
2-2	006	D2401-481-C0B	COUNTER KNIFE ASM.	A.06/79	ト-メス クミ (フトイト)	(1)
3		D2403-481-C00	COLLAR		ト-メス コロ	(1)
4		RE-0250000-K0	SNAP RING 2.5		Eカ*タメワ 2.5	(1)
5		D2407-481-C00-A	MOVING KNIFE MOUNTING PLATE	D.06/79	ト-メスタイ	-
5-1		D2407-481-D00	MOUNTING PLATE	A.06/79	ト-メスタイ	(1)
6		D2405-481-C00-A	COUNTER KNIFE		コテイメス	(1)
7		SS-6090420-SP	SCREW 9/64-40 L=4.0		ヒラネシ* 9/64-40 L=4	(4)
8		D2404-481-C00-A	THREAD CLAMPING SPRING	D.06/79	クランフ*ハ*ネ	-
8-1		D2406-481-D00	THREAD CLAMPING	A.06/79	シタイトクランフ*	(1)
9		SS-5060310-SP	SCREW 3/32-56 L=2.8	D.06/79	トラスネシ* 3/32-56 L=2.8	-
9-1		D2409-481-D00	CLAMPING STOPPER PIN	A.06/79	クランフ*トメネシ*	(2)
10		SS-7060810-SP	SCREW 3/32-56 L=8.0	D.06/79	マルヒラネシ* 3/32-56 L=8	-
10-1		D2404-481-D0A	THREAD CLAMPING SPRING	A.06/79	クランフ*ハ*ネ A	(1)
11		NS-6060310-SP	NUT 3/32-56		ロツカクナツト 3/32-56	(1)
11-1		SD-0360601-SP	CLAMPING SCREW	A.06/79	タ*ンネシ* D=3.6 H=6	(1)
12		CQ-2020000-00	OIL WICK		コシツ	0.2
13		D2410-481-C00-A	OIL WICK HOLDER		ト-メス シンササエ	1
14		SS-5060310-SP	SCREW 3/32-56 L=2.8		トラスネシ* 3/32-56 L=2.8	1
15		D2408-481-C00-A	MOUNTING PLATE INSTALLING BASE		ト-メス トリツケイタ	1
16		SS-7090520-SP	SCREW 9/64-40 L=4.5		マルヒラネシ* 9/64-40 L=4.5	2
17		SS-7110840-SP	SCREW 11/64-40 L=7.8		マルヒラネシ* 11/64-40 L=7.8	1
18		D2411-481-CA0	KNIFE DRIVING FORK ASM.		ト-メスタイマタウチ* クミ	1
19		SS-7111110-TP	SCREW 11/64-40 L=10.5		マルヒラネシ* 11/64-40 L=10.5	(1)
20		D2413-481-C00	KNIFE DRIVING SHAFT		ト-メスタイ	1
21		D2412-481-C00	MOVING KNIFE BUSHING PIN		ト-メス シ*クウケ	1
22	*	SS-6151440-SP	SCREW 15/64-28 L=14	D.06/82	SS-6151920-SP	-
	*	SS-6151920-SP	SCREW 15/64-28 L=19.0	A.06/82	ヒラネシ* 15/64-28 L=19	2
23		D2414-481-CA0	KNIFE DRIVING ARM ASM.		ト-メスタイ クミ	1
24		SS-7111110-TP	SCREW 11/64-40 L=10.5		マルヒラネシ* 11/64-40 L=10.5	(1)
25		D2415-481-DA0	KNIFE DRIVING ARM JOINT ASM.		イトキリ *-*ルシ*ヨイント クミ	1
26		D2415-481-D00	KNIFE DRIVING ARM JOINT		イトキリ *-*ルシ*ヨイント	(1)
27		D2415-481-C00	KNIFE DRIVING ARM JOINT		イトキリレハ* (タ*イ)	(1)
28		NM-6050001-SP	NUT M5		ロツカクナツト M5X0.8 152	(2)
29		D2416-481-C00	CONNECTING ROD		イトキリレハ*-*ス	(1)
30		D2418-481-C00	RUBBER CUSHION		イトキリ スタツハ*-*コ*ム	(1)
31		NM-6050001-SP	NUT M5		ロツカクナツト M5X0.8 152	(1)
32		NM-6050001-SP	NUT M5		ロツカクナツト M5X0.8 152	2
33		WP-0501016-SD	WASHER 5X10.5X1		ヒラネシ*カ*ネ 5X10.5X1	1
34		D2421-481-CA0	THREAD TRIMMER LEVER ASM.		イトキリレハ*-*クミ	1
35		D2430-481-C00	ROLLER		アンセ*ン ロ-ラ	1
36		SD-0600452-TP	HINGE SCREW D=6 H=4.5		タ*ンネシ* D=6 H=4.5	1
37		NS-6120310-SP	NUT 3/16-28		ロツカクナツト 3/16-28	1
38		D2429-481-C00	ROLLER INSTALLING PLATE		アンセ*ンロ-ラ トリツケイタ	1
39		SS-5110810-SP	SCREW 11/64-40 L=8		トラスネシ* 11/64-40 L=8	1
40		D2428-481-CA0	SAFETY CAM ASM.		アンセ*ンカム クミ	1
41		SS-8151150-TP	SCREW 15/64-28 L=10.5		トメネシ* 15/64-28 L=10.5	(2)
42		D2424-481-C00-A	TENSION SPRING		メスモト*シハ*ネ	1
43		D2425-481-C00	SUSPENSION BRACKET		メス モト*シハ*ネ カケ	1
44		B3116-481-000	SPACER(A), FOR INSTALLING PLATE		イトチヨ-シ トリツケイタ*イ カラ- A	1
45		SS-7111410-SP	SCREW 11/64-40 L=14		マルヒラネシ* 11/64-40 L=14	1
46		D2417-481-C00-A	STOPPER PLATE	D.06/79	スタツハ*-*イタ	-
47		SS-2110920-TP	SCREW 11/64-40 L=8.5	D.06/79	マルヒラネシ* 11/64-40 L=8.5	-
48		SD-0791501-SP	HINGE SCREW D=7.94 H=15.0		タ*ンネシ* D=7.94 H=15	1
49		D2426-481-C00	THREAD TRIMMER LEVER MOUNTING BASE		イトキリレハ*-*トリツケイタ*イ	1
50		SS-6151440-SP	SCREW 15/64-28 L=14		ヒラネシ* 15/64-28 L=14	2
51	001	D2460-481-DAA	SOLENOID ASM.		イトキリソレノイト* クミ	1
52	003	D2460-481-DAB	SOLENOID ASM.		イトキリ ソレノイト* クミ	1
53		D2466-481-C00	SOLENOID INSTALLING PLATE		ソレノイト*トリツケイタ*イ	(1)
54		SS-7110740-TP	SCREW 11/64-40 L=7		マルヒラネシ* 11/64-40 L=7	(3)
55		D2465-481-C00	PLUNGER		フ*ランシ*ヤ-	(1)
56		D6043-555-B00	PIN TERMINAL, MALE		ヒ*ン タ-ミツル オス	(2)
57		D2461-481-C00	CONNECTING PIN		フ*ランシ*ヤ-ヒ*ン	1
58		RE-0400000-K0	SNAP RING 4		Eカ*タメワ 4	2
59		D2462-481-C00	SOLENOID HOLDER		ソレノイト* ササエ	1
60		SS-7110740-TP	SCREW 11/64-40 L=7		マルヒラネシ* 11/64-40 L=7	2
61		SS-6151040-SP	SCREW 15/64-28 L=10		ヒラネシ* 15/64-28 L=10	1
62		SS-7110910-TP	SCREW 11/64-40 L=8.5		マルヒラネシ* 11/64-40 L=8.5	2
63		WP-0480856-SP	WASHER 4.8X8.4X0.8		ヒラネシ*カ*ネ 4.8X8.4X0.8	2
64		G5066-110-000	CORD HOLDER		3ツル ヨ- ケ-フ*ルササエ	1
65		SS-7110910-SP	SCREW 11/64-40 L=8.5		マルヒラネシ* 11/64-40 L=8.5	1

Note (注記) 001 For MH-484-4-4
 003 For MH-484-4-3
 006 For thick thread

MH-484-4-4用
 MH-484-4-3用
 太糸用

12. THREAD DRAW OUT SOLENOID COMPONENTS

線出し装置関係

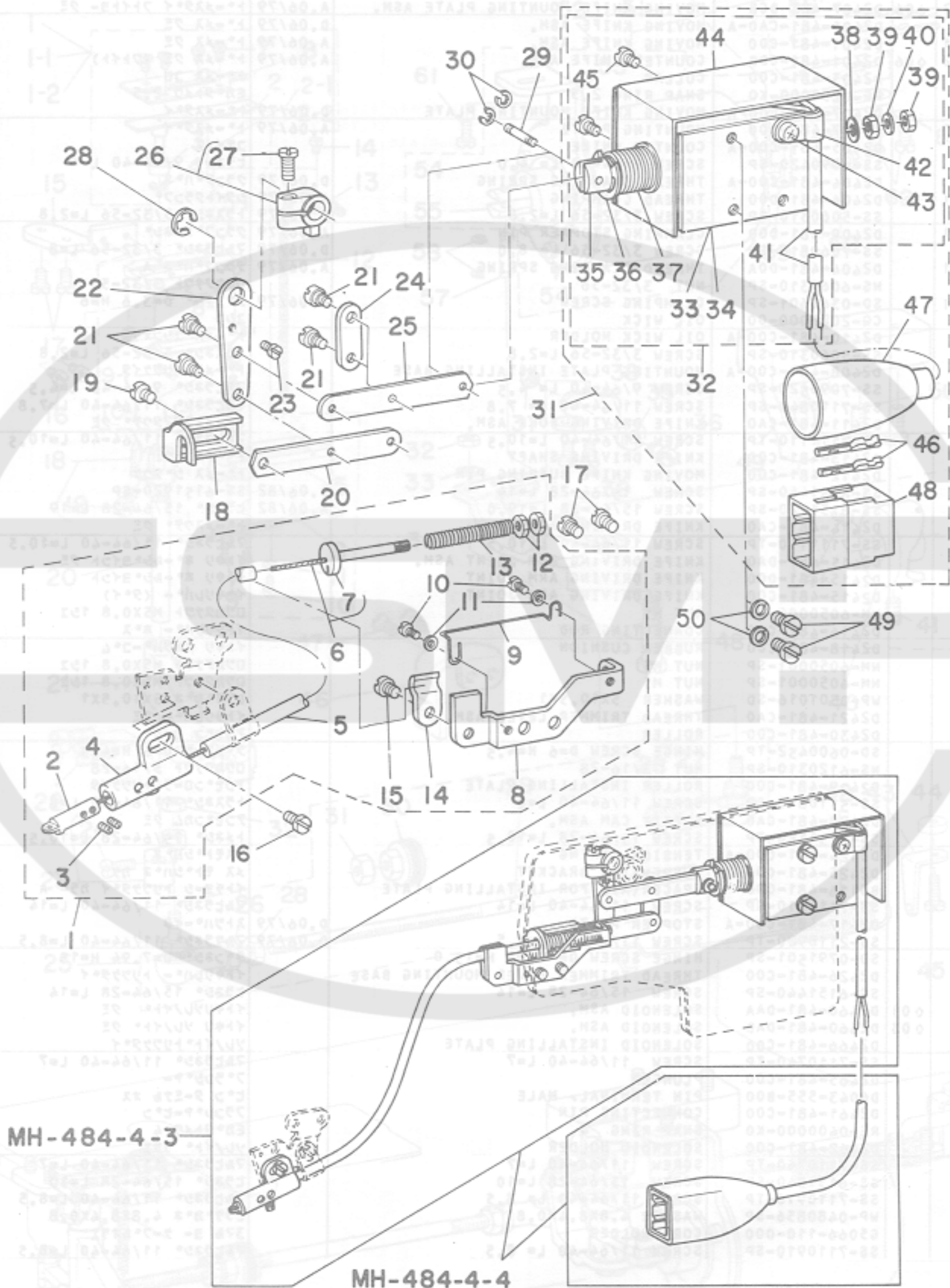

MH-484-4-3
MH-484-4-4

Ref. No.	Note 注記	Part No. 品番	Description	E. C. 変更年月	品名	Amt. Req. 個数
1		D3911-481-CA0	THREAD DRAW OUT WIRE ASM.		ワイヤ トリツケタイ クミ	1
2		D3918-481-D00	THREAD GUIDE PIN		クリタ*シピン	(1)
3		SS-8080310-SP	SCREW 1/8-44 L= 2,8		トメネジ* 1/8-44 L=2,8	(2)
4		D3917-481-D00	GUIDE PIN HOLDER		クリタ*シピン シ*クツケ	(1)
5		D3913-481-D00	WIRE TUBE		ワイヤ*チューブ*	(1)
6		D3912-481-CA0	THREAD DRAW OUT WIRE ASM.		ワイヤ クミ	(1)
7		D3914-481-C00	WIRE HOLDER		ワイヤ*カナク*	(1)
8		D3911-481-C00	WIRE MOUNTING PLATE		ワイヤ トリツケタイ	(1)
9		D3919-481-D00	WIRE GUIDE		ワイヤ*アンナイ	(2)
10		SS-6080410-SP	SCREW 1/8-44 L=4		ヒラネジ* 1/8-44 L= 4	(2)
11		WP-0371026-SP	WASHER 3,7X7,0X1,0		ヒラワ*カネ	(2)
12		NS-6090310-SP	NUT 9/64-40		6カクナツト 9/64-40	(2)
13		D3915-481-C00	SPRING		ワイヤ モト*シハ*ネ	(1)
14		D3916-481-C00	TUBE HOLDER		ワイヤ*チューブ* オサエ	(1)
15		SS-7110510-SP	SCREW 11/64-40 L=5		マルヒラネジ* 11/64-40 L= 5	(1)
16		SS-7110510-SP	SCREW 11/64-40 L=5		マルヒラネジ* 11/64-40 L= 5	1
17		SS-7110510-SP	SCREW 11/64-40 L=5		マルヒラネジ* 11/64-40 L= 5	2
18		D3910-481-C00	WIRE DRAWING LINK		ワイヤ*リンク	1
19		SS-7110510-SP	SCREW 11/64-40 L=5		マルヒラネジ* 11/64-40 L= 5	1
20		D3908-481-C00	LINK B		クリタ*シリク B	1
21		SD-0450211-SP	HINGE SCREW D= 4,50 H= 2,1		タ*ンネジ* D= 4,50 H= 2,1	4
22		D3906-481-C00	THREAD DRAW OUT LEVER		クリタ*シレバ*	1
23		SS-7090410-SP	SCREW 9/64-40 L= 3,5		マルヒラネジ* 9/64-40 L= 3,5	1
24		D3909-481-C00	LINK CONNECTING PLATE		クリタ*シ リンク*ツリ	1
25		D3905-481-C00	LINK A		クリタ*シリク	1
26		D3907-481-CA0	THREAD DRAW OUT ARH ASM.		クリタ*シウチ* クミ	1
27		SS-7111110-TP	SCREW 11/64-40 L=10,5		マルヒラネジ* 11/64-40 L=10,5	(1)
28		RE-0600000-K0	SNAP RING 6		Eカ*タ トメワ 6	1
29		D2107-555-B00	WIPER LINK SHAFT A		ワイハ* リンク*シ*ク A	1
30		RE-0250000-K0	SNAP RING 2,5		Eカ*タ トメワ 2,5	2
31	001	D3901-481-DAA	THREAD DRAW OUT SOLENOID ASM.		クリタ*シマク*ネツト クミ	1
32	003	D3901-481-DAB	THREAD DRAW OUT SOLENOID ASM.		クリタ*シマク*ネツト クミ	1
33	001	D3901-481-C0B	SOLENOID		ワイハ*マク*ネツト	1
34	003	D3901-481-D0B	SOLENOID		クリタ*シマク*ネツト	1
35		D2118-555-B00-A	PLUNGER		フ*ランシ*ヤ-	1
36		RE-0901110-K0	SNAP RING 9		Eカ*タ トメワ 9	1
37		D3902-481-C00-A	SPRING		クリタ*シマク*ネツト	1
38		MAT-80115T00	WASHER		フ*ランシ*ヤ- ストツハ* サ*	1
39		NM-6043212-SB	NUT M4X0,7		6カクナツト M4X0,7	2
40		WS-0411002-KB	SPRING WASHER 4		ハ*ネワ*カネ	1
41		HW-2001100-00	LEAD WIRE		ヒ*ニ*ル*シ*ン*セン 7-0,16 (20)	1,1
42		G5066-110-000	CORD HOLDER		3ツル ヨー ケ-フ*ル*オサエ	1
43		SM-4040601-SB	SCREW M4X0,7 L=6		フ*ハ*ネジ* M4X0,7 L= 6	1
44		D3903-481-C00	SOLENOID COVER		クリタ*シ マク* カハ*	1
45		SM-4040601-SB	SCREW M4X0,7 L=6		フ*ハ*ネジ* M4X0,7 L= 6	2
46		D6043-555-B00	PIN-SHAPE TERMINAL, MALE		ピン タ-ミナル オス	2
47		D6001-555-B00	PLUG COVER		フ*ラク* カハ* A	1
48		D6029-555-B0A	6-POLE PLUG, WHITE		6Pコネク*ト シロ オス	1
49		SM-4040601-SB	SCREW M4X0,7 L=6		フ*ハ*ネジ* M4X0,7 L= 6	(2)
50		WS-0441040-KP	SPRING WASHER 4,4X7,4X1		ハ*ネワ*カネ 4,4X7,4X1	2

Note (注記) 001 For MH-484-4-4
 003 For MH-484-4-3

MH-484-4-4用
 MH-484-4-3用

E-A-484-HM

A-A-484-HM



13. WIPER COMPONENTS

ワイパー装置関係

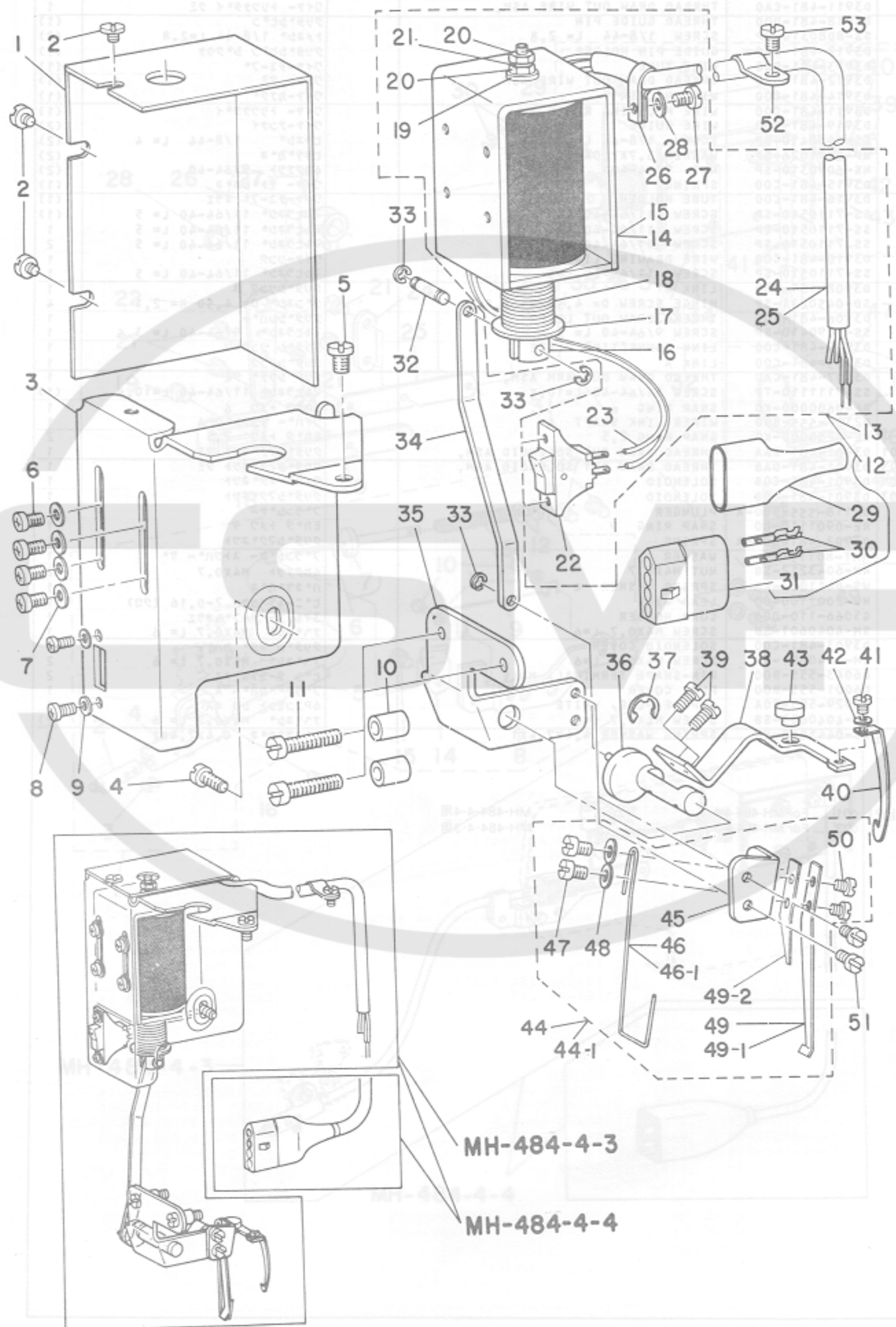

Ref. No.	Note	Part No.	Description	E. C.	品名	Amt. Req.
	注記	品番		変更年月		個数
1		D2111-555-800-B	MAGNET INSTALLING BASE COVER		マグネット トリツクタイ カバー	1
2		SS-7110340-SP	SCREW 11/64-40 L= 3,2		マルヒラネシ* 11/64-40 L= 3,2	3
3		D2101-555-C00	MAGNET INSTALLING BASE		マグネット トリツクタイ	1
4		SS-7110710-SP	SCREW 11/64-40 L=7		マルヒラネシ* 11/64-40 L= 7	1
5	*	SS-7110820-SP	SCREW 11/64-40 L= 7,5	D,02/78	SS-7110840-SP	-
	*	SS-7110840-SP	SCREW 11/64-40 L= 7,8	A,02/78	マルヒラネシ* 11/64-40 L= 7,8	1
6		SM-4040601-SB	SCREW M4X0,7 L=6		ナハネシ* M4X0,7 L= 6	4
7		WP-0480856-SD	WASHER 4,8X8,4X0,8		ヒラサカネ 4,8X8,4X0,8	4
8		SM-4030601-SB	SCREW M3X0,5 L=6		ナハネシ* M3X0,5 L= 6	2
9		WP-0330500-MB	SPRING WASHER M3		ヒラサカネ コカ*ワシ M3	2
10		D2114-555-B00	BRACKET INSTALLING COLLAR		フ*ラケット トリツクカラ-	2
11		SS-7112420-SP	SCREW 11/64-40 L=24		マルヒラネシ* 11/64-40 L=24	2
12	001	D3008-481-DAA	WIPER MAGNET ASM,		ワイパ*マグネット クミ	1
13	003	D3008-481-DAB	WIPER DRIVING SOLENOID ASM,		ワイパ*マグネット クミ	(1)
14	001	D3901-481-C0B	SOLENOID		ワイパ*マグネット	(1)
15	003	D3901-481-D0B	SOLENOID		フリタ*シマグネット	(1)
16		D2118-555-800-A	PLUNGER		フ*ランシ*ヤ-	(1)
17		RE-0901110-K0	SNAP RING 9		エカ*タ トメワ 9	(1)
18		D3006-481-C00	SPRING		ワイパ* マグ*ハネ	(1)
19		MAT-80115T00	WASHER		フ*ランシ*ヤ- スト*ハネ- ヤ*	(1)
20		NH-6043212-SB	NUT M4X0,7		6カ*ナツト M4X0,7	(2)
21		WS-0411002-KB	SPRING WASHER 4		ハ*ネヤ*カネ	(1)
22		D2119-555-C00	SWITCH		ワイパ* トク*ルスイッチ	(1)
23		HW-2F18S12-19	ELECTRIC WIRE, WHITE		ヨリセン 0,18X19 シロ	(0,1)
24	003	HW-5F18S12-48	4-CORE CABTYRE CORD		キヤ*フ*タイコ*ト* 0,18X19X4	(2,0)
25	001	HW-5F18S12-48	4-CORE CABTYRE CORD		キヤ*フ*タイコ*ト* 0,18X19X4	(1,5)
26		D2120-555-C00	NYLON CLAMP		ナイロン クランプ*	(1)
27		SM-4040601-SB	SCREW M4X0,7 L=6		ナハネシ* M4X0,7 L= 6	(1)
28		WP-0450500-SB	WASHER		ヒラサカネ コカ*ワシ M4	(1)
29	*	MAT-81119T00	4-POLE PLUG COVER	D,03/79	D6009-555-D0A	-
	*	D6009-555-D0A	4-POLE PLUG COVER, BLACK	A,03/79	フ*ラク*カハ* 4P クロ	(1)
30		D6042-555-B00	PIN-SHAPE TERMINAL, FEMALE		ピン タ-ミナル メス	(2)
31		MAT-15043000	4-POLE RECEPTACLE, WHITE		4P レセ*ワシ	(1)
32		D2107-555-B00	WIPER LINK SHAFT A		ワイパ* リンクシ*ク A	1
33		RE-0250000-K0	SNAP RING 2,5		エカ*タ トメワ 2,5	3
34		D2102-555-B00	CONNECTING LINK		ワイパ* リンク	1
35		D3001-481-C00-A	WIPER DRIVING SHAFT BRACKET		ワイパ*シ*ク フ*ラケット	1
36		D3002-481-C00-A	WIPER DRIVING SHAFT		ワイパ*シ*ク	1
37		RE-0500000-K0	SNAP RING 5		エカ*タ トメワ 5	1
38		D3004-481-C00-A	WIPER ARM		ワイパ*ク*ツシヨク	1
39		SS-7090710-SP	SCREW 9/64-40 L= 6,8		マルヒラネシ* 9/64-40 L= 6,8	2
40		D3003-481-C00-A	WIPER		ワイパ*	1
41		SS-7080410-SP	SCREW 1/8-44 L= 3,8		マルヒラネシ* 1/8-44 L= 3,8	1
42		WP-0371036-SD	WASHER 3,7X6X1		ヒラサカネ 3,7X6,0X1	1
43		D3005-481-C00	WIPER CUSHION		ワイパ*ク*ツシヨク	1
44	*	D3010-481-CA0	NEEDLE CLAMP BASE ASM,	D,06/79	ハリイ*クランプ*タイ クミ	-
44-1	*	D3010-481-DA0	NEEDLE CLAMP BASE ASM,	A,06/79	ハリイ*クランプ*タイ クミ	1
45		D3010-481-C00	NEEDLE CLAMP BASE		ハリイ*クランプ*タイ	(1)
46	*	D3011-481-C00	THREAD CLAMP	D,06/79	ハリイ*クランプ*	-
	*	D3011-481-D00	THREAD CLAMP	A,06/79	ハリイ*クランプ*	(1)
47		SS-6080410-SP	SCREW 1/8-44 L=4		ヒラネシ* 1/8-44 L= 4	(2)
48		WP-0371026-SD	WASHER 3,7X7X1		ヒラサカネ 3,7X7,0X1	(2)
49		D3012-481-C00	SPRING		ハリイ*クランプ*ハネ	1
49-1	*	D3012-481-D00	SPRING A	A,06/79	ハリイ*クランプ*ハネ A	(1)
49-2	*	D3013-481-D00	SPRING B	A,06/79	ハリイ*クランプ*ハネ B	(1)
50		SS-6080320-SP	SCREW 1/8-44 L= 2,5		ヒラネシ* 1/8-44 L= 2,5	2
51		SS-7090510-SP	SCREW 9/64-40 L= 4,6		マルヒラネシ* 9/64-40 L= 4,6	2
52		D2611-555-800-A	CABLE HOLDER		ケー*ブル トメカ*ク*	1
53	*	SS-7110510-SP	SCREW 11/64-40 L=5	D,10/78	SS-7110840-SP	-
	*	SS-7110840-SP	SCREW 11/64-40 L= 7,8	A,06/79	マルヒラネシ* 11/64-40 L= 7,8	1

Note (注記) 001 For MH-484-4-4 MH-484-4-4用
 003 For MH-484-4-3 MH-484-4-3用

21		B3421-555-800	RESS LIFTER ROD ASM,		リフタ*ロッド	1
22		B3421-555-800	RESS LIFTER ROD		リフタ*ロッド	1
23		B3421-555-800	RESS LIFTER MAGNET		リフタ*マグネット	1
24		B3421-555-800	LIFTER PLATE ROD ASM,		リフタ*プレートロッド	1
25		B3421-555-800	LIFTER PLATE ROD		リフタ*プレートロッド	1
26		B3421-555-800	LIFTER PLATE COVER		リフタ*プレートカバー	1
27		B3421-555-800	LIFTER PLATE SLEEVE		リフタ*プレートスリーブ	1
28		B3421-555-800	LIFTER PLATE SCREW		リフタ*プレートネジ	1
29		B3421-555-800	LIFTER PLATE NUT		リフタ*プレートナット	1
30		B3421-555-800	LIFTER PLATE WASHER		リフタ*プレートワシ	1
31		B3421-555-800	LIFTER PLATE SPRING		リフタ*プレートスプリング	1
32		B3421-555-800	LIFTER PLATE PIN		リフタ*プレートピン	1
33		B3421-555-800	LIFTER PLATE ROLLER		リフタ*プレートローラー	1
34		B3421-555-800	LIFTER PLATE GUIDE		リフタ*プレートガイド	1
35		B3421-555-800	LIFTER PLATE OIL PIPE		リフタ*プレートオイルパイプ	1
36		B3421-555-800	LIFTER PLATE RUBBER JOINT		リフタ*プレートゴムジョイント	1
37		B3421-555-800	LIFTER PLATE HOLES		リフタ*プレート穴	1
38		B3421-555-800	LIFTER PLATE LOWER SHAFT OIL PIPE		リフタ*プレート下部シャフトオイルパイプ	1

14. OIL LUBRICATION MECHANISM COMPONENTS

ワイバ 給油関係

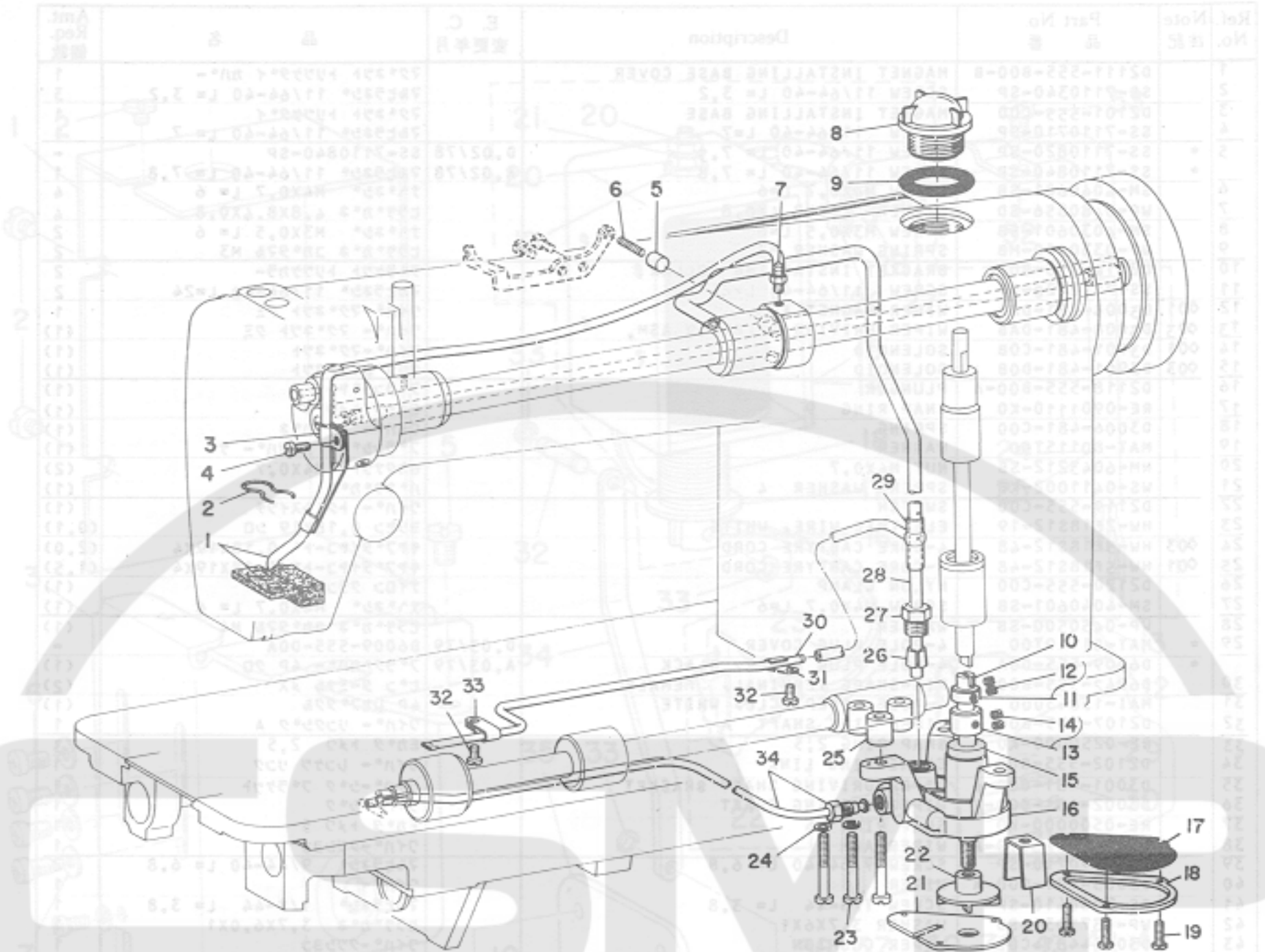

Ref. No.	Note (注記)	Part No. (品番)	Description	E. C. 変更年月	品名	Amt. Req. 数量
1		B3526-552-0A0	OIL RETURN TURE ASM,		カンリツク フィルト 2E	1
2		B3529-226-000	OIL FELT PRESSER		カンリユ- フィルトオサ	1
3		D3536-555-B00	OIL RETURN TUBE PRESSER PLATE		カンリユ-ハ°イ7° オサ	1
4		SS-7110710-SP	SCREW 11/64-40 L=7		マルヒラネシ° 11/64-40 L=7	1
5		B3534-155-000	PLUNGER		フ°ランシ°ヤ-	1
6		B1214-038-000	PLUNGER SPRING		フ°ランシ°ヤ- オサ	1
7		SQ-1110401-MZ	CONNECTING SCREW		チユ-フ°レツクツネシ°	1
8		B3530-555-000	OIL SIGHT WINDOW		アフ°ラマト°	1
9		RO-1952401-00	RUBBER RING		オリツク°	1
10		B3551-481-000	OIL PUMP SHAFT		ホ°ンツ°シ°ク	1
11		CS-079061B-TH	THRUST COLLAR ASM, D=7,94 W=6		スラストツク D=7,94 W=6 ツミ	1
12		SS-8090410-SP	SCREW 9/64-40 L=3,5		トメネシ° 9/64-40 L=3,5	(2)
13		CS-0791010-SH	THRUST COLLAR ASM, D=7,94 W=10		スラストツク D=7,94 W=10 ツミ	1
14		SS-8110520-TP	SCREW 11/64-40 L=4,5		トメネシ° 11/64-40 L=4,5	(2)
15		B3550-481-000	BUSHING		ホ°ンツ°イ メツル	1
16		B3501-481-000	LUBRICATING OIL PUMP		キユ-2 ホ°ンツ°クイ	1
17		B3504-155-000	FILTER SCREEN		ロカツ	1
18		B3503-122-000	OIL PUMP FRAME		キユ-2 ホ°ンツ°ク A	1
19		SS-6081210-SP	SCREW 1/8-44 L=12		ヒラネシ° 1/8-44 L=12	3
20		B3545-122-000	OIL GUARD		キユ-2 ホ°ンツ° フ°ラヨツ	1
21		B3502-122-000	OIL PUMP COVER		キユ-2 ホ°ンツ° フ°	1
22		B3507-481-000	IMPELLER		カイテンシ°ク	1
23		SS-7113110-SP	SCREW 11/64-40 L=31		マルヒラネシ° 11/64-40 L=30,0	3
24		WP-0450000-SD	WASHER 4,5X8X0,5		ヒラサ°カネ 4,5X8X0,5	2
25		B3552-481-000	OIL PUMP INSTALLING COLLAR		ホ°ンツ°イ カラ-	3
26		B3511-122-000	OIL TUBE CLAMPING SLEEVE		ハ°イ7° コサ	1
27		B3512-122-000	OIL TUBE CLAMPING SCREW		ハ°イ7° コサ	1
28		B3513-484-000	MAIN SHAFT OIL PIPE		クワシ°ク キユ-2ハ°イ7°	1
29		B3527-415-000	RUBBER JOINT		キユ-2 ハ°イ7° ツキ°チ	1
30		B3553-481-000	GEAR OIL PIPE		ハク°ルツ キユ-2 ハ°イ7°	1
31		B2657-771-000	GUIDE		ケ-フ°ル フ°ンタイ	1
32		SS-7110710-SP	SCREW 11/64-40 L=7		マルヒラネシ° 11/64-40 L=7	2
33		B3554-481-000	HOLDER		ハク°ルツ キユ-2 ハ°イ7° オサ	1
34		B3521-481-0A0	LOWER SHAFT OIL PIPE ASM,		シツシ°ク キユ-2 ハ°イ7° ツミ	1

15. OIL RESERVOIR & KNEE LIFTER COMPONENTS

油溜・膝上げ関係

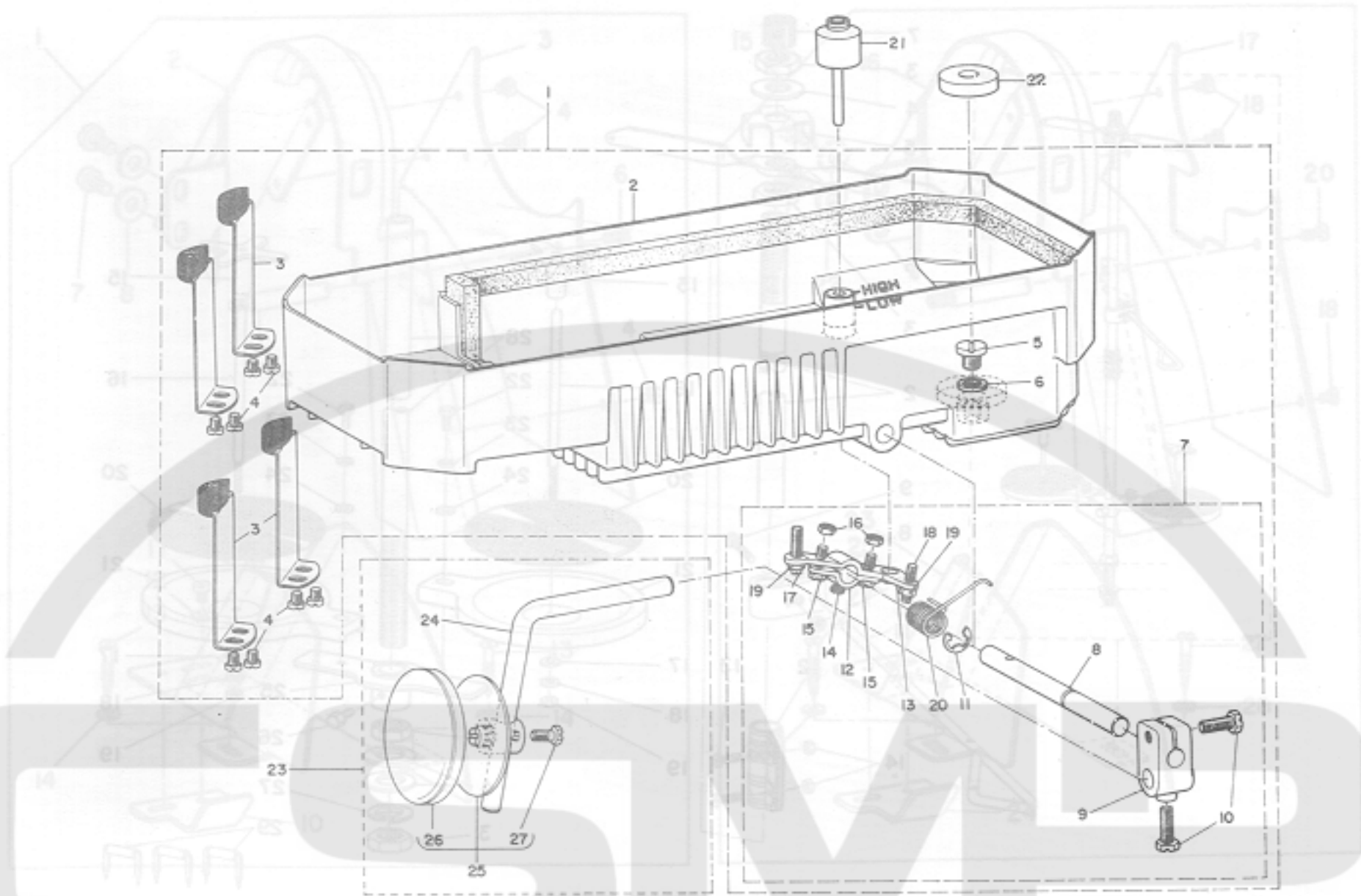

Ref. No.	Note	Part No. 品番	Description	E. C. 変更年月	品名	Amt. Req. 数量
1		B8217-481-0A0	OIL RESERVOIR ASM,		アブラ溜りメケミ	1
2		B8217-481-000	OIL RESERVOIR		アブラ溜りメ	(1)
3		B8219-481-0A0	SUPPORTING PLATE ASM,		アブラ溜りメ サヤメ クミ	(4)
4		SS-6150760-SN	SCREW 15/64-28 L=6,5		ヒラネジ 15/64-28 L=6,5	(8)
5		SS-6741010-SP	SCREW 3/8-28 L=10		ヒラネジ 3/8-28 L=10	(1)
6		B8219-125-000	OIL DRAIN CAP GASKET		ハイユアアワタ ハワキ	(1)
7		B3420-552-0A0-A	KNEE PRESS ROD ASM,		ヒサアチ ヨコシク クミ	(1)
8		B3420-552-000	KNEE PRESS ROD		ヒサアチ ヨコシク	(1)
9		B3427-122-000	KNEE PRESS ROD MOUNTING BRACKET		ヒサアチ サシク トリツケウチ	(1)
10		SS-9182010-SN	SCREW 9/32-20 L=20		6カクネジ 9/32-20 L=20	(2)
11		B3426-552-000	THRUST RING		ヒサアチ ヨコシク スラストウチ	(1)
12		B3424-552-000	KNEE PRESS ROD LIFTING LEVER		ヒサアチ カイテンウチ A	(1)
13		B3425-552-000	KNEE PRESS ROD LIFTING LEVER		ヒサアチ カイテンウチ B	(1)
14		SS-9151220-SR	SCREW 15/64-28 L=12		6カクネジ 15/64-28 L=12	(1)
15		SS-9151540-SR	SCREW 15/64-28 L=15		6カクネジ 15/64-28 L=15	(2)
16		NS-6150430-SR	NUT 15/64-28		6カクナツト 15/64-28	(2)
17		SS-8153010-SR	SCREW 15/64-28 L=30		トメネジ 15/64-28 L=30	(1)
18		SS-8152080-SR	SCREW 15/64-28 L=19,5		トメネジ 15/64-28 L=19,5	(1)
19		NS-6150430-SR	NUT 15/64-28		6カクナツト 15/64-28	(2)
20		B3429-552-000-A	SPRING		ヒサアチ カイテンウチ ハネ	(1)
21	*	B3421-552-0A0	KNEE PRESS LIFTER ROD ASM,	D, 10/78	B3421-555-000	-
22	*	B3421-555-000	KNEE PRESS LIFTER ROD	A, 10/78	ヒサアチ オシネ	1
23		B8228-125-000	OIL RESERVOIR MAGNET		シシヤク	1
24		B3419-552-0A0	KNEE LIFTER PLATE ROD ASM,		ヒサアチ サシク クミ	1
25		B3419-122-000	KNEE LIFTER PLATE ROD		ヒサアチ サシク	(1)
26		B3430-552-0A0	KNEE PRESS PLATE ASM,		ヒサアチイタ クミ	(1)
27		B3431-552-000-A	KNEE PRESS PLATE COVER		ヒサアチイタ カハ	(1)
		SS-9661120-CP	SCREW 1/4-40 L=10,5		6カクネジ 1/4-40 L=10,5	(1)

Note (1) (2) For MH-484-4-4
For MH-484-4-3

101-484-4-4
MH-484-4-3

16. THREAD STAND UNIT COMPONENTS (SPECIAL ORDER PARTS) 糸立装置関係 (特別注文部品)

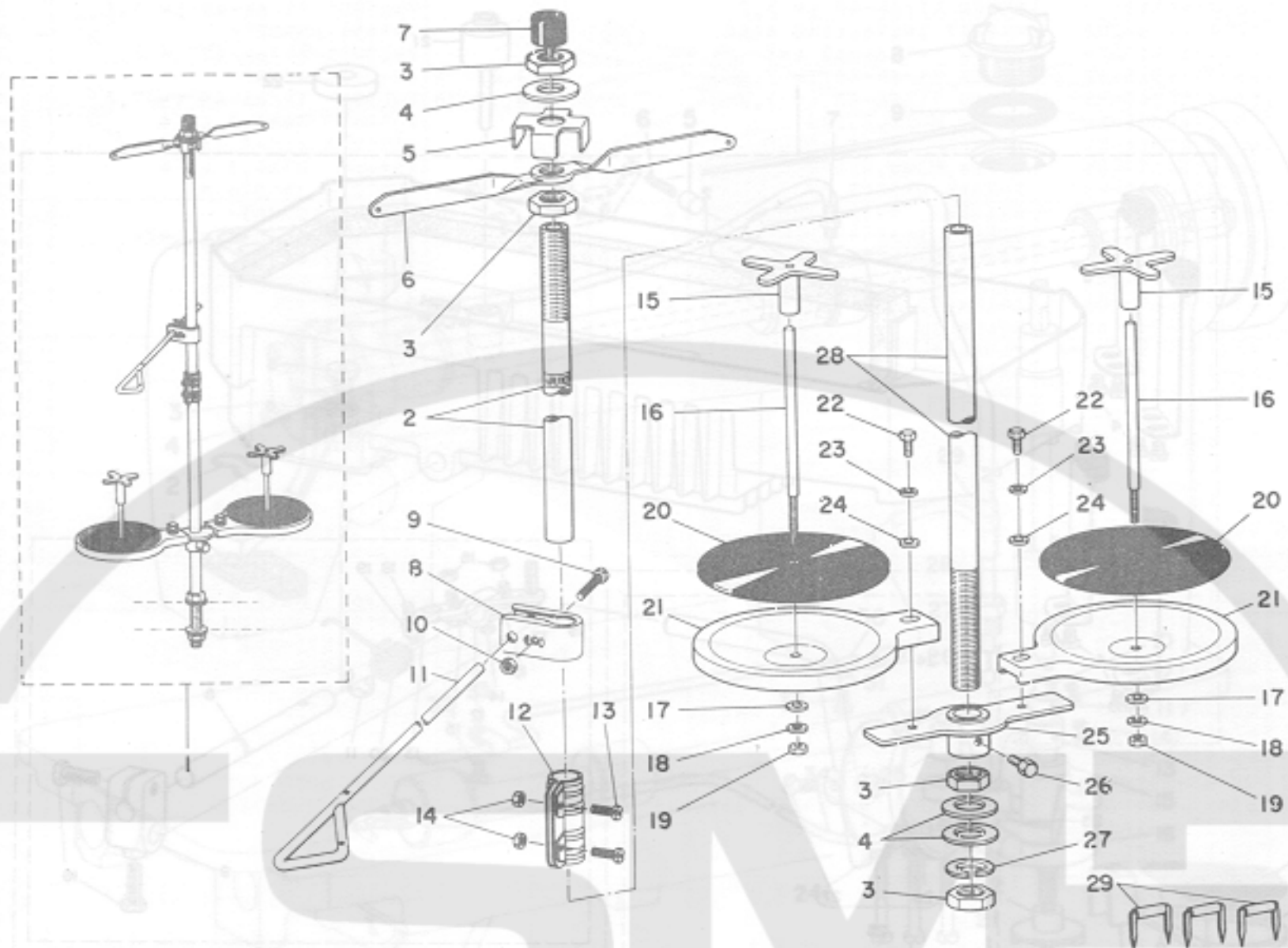

Ref. No.	Note	Part No.	Description	E. C. 変更年月	品名	Amt. Req. 数量
1		B3301-481-0A0	THREAD STAND ASM.		イトダテソチ クミ	1
2		B3301-481-0B0	SPOOL REST ROD ASM.	A,06/79	イトダテホウエイ クミ	(1)
3		B3317-704-000	NUT C15		イトダテホウエイ トメナツト	(4)
4		WP-1702600-S0	WASHER 17X30X2,6		イトダテホウエイ 17X30X2,6	(3)
5		D3306-555-800	THREAD GUIDE STOPPER PLATE		イトダテイトアンナイ トメイダ	(1)
6		B3307-704-000	THREAD GUIDE A		イトダテ イトアンナイ A	(2)
7		B3311-704-000	SPOOL REST ROD RUBBER CAP		イトダテホウエイ ホウエイ	(1)
8		B3304-704-000-A	THREAD GUIDE ARM HOLDER		イトアンナイウチ ホウエイ	(1)
9		SM-6052700-SC	SCREW M5 L=27		イトダテ M5X0,8 L=27	(1)
10		NH-6050000-SC	NUT M5		イトダテ	(1)
11		B3309-481-000	THREAD GUIDE, LOWER		イトダテイトアンナイ	(1)
12		B3305-704-000-A	SPOOL REST ROD JOINT		イトダテホウエイ ツキツ	(1)
13		SM-6041410-SC	SCREW M4X0,7 L=14		イトダテ M4X0,7 L=14	(2)
14		NH-6040000-SN	NUT M4		イトダテ M 4X0,7	(2)
15		B3312-012-000	SPOOL VIBRATION STOPPER		イトダテ フレトメ	(2)
16		B3305-012-000	SPOOL PIN		イトダテ クケホウエイ	(2)
17		WP-0560860-SE	WASHER 5,6X12X0,8		イトダテホウエイ 5,6X12X0,8	(2)
18		WS-0521010-KN	SPRING WASHER 5,2X8,2X1		イトダテホウエイ 5,2X8,2X1	(2)
19		NS-6123881-SE	NUT 3/16-28		イトダテ 3/16-28	(2)
20		B3311-012-000	SPOOL REST CUSHION		イトダテ クケホウエイ	(2)
21		B3303-704-000	SPOOL REST		イトダテ クケホウエイ	(2)
22		SM-9050813-SE	SCREW M5X0,8 L=8		イトダテホウエイ M5X0,8 L=8	(2)
23		WS-0521010-KN	SPRING WASHER 5,2X8,2X1		イトダテホウエイ 5,2X8,2X1	(2)
24		WP-0520656-SA	WASHER 5,2X9,5X0,6		イトダテホウエイ 5,2X9,5X0,6	(1)
25		D3302-555-800	BRACKET		イトダテ クケホウエイ	(1)
26		SM-9061080-SE	SCREW M6 L=10		イトダテホウエイ M6 L=10	(1)
27		WS-1643202-KR	SPRING WASHER 16,4X26,6X3,2		イトダテホウエイ 16,4X26,6X3,2	(1)
28		B3301-704-000-A	SPOOL REST ROD, LOWER		イトダテホウエイ ソウ	(1)
29		MA0-11532000	STAPLE		イトダテホウエイ スタプル	(1)
30		B3353-481-000	STAPLER		イトダテホウエイ	
31		B2657-771-000	GUIDE		イトダテホウエイ	
32		SS-7110710-SP	SCREW 7110710-SP		イトダテホウエイ 7110710-SP	
33		B3354-481-000	HOLDER		イトダテホウエイ	
34		B3321-481-0A0	LOWER SHAFT AND PIPE ASM.		イトダテホウエイ	

17. BELT COVER COMPONENTS (SPECIAL ORDER PARTS)

ベルトカバー関係 (特別注文部品)

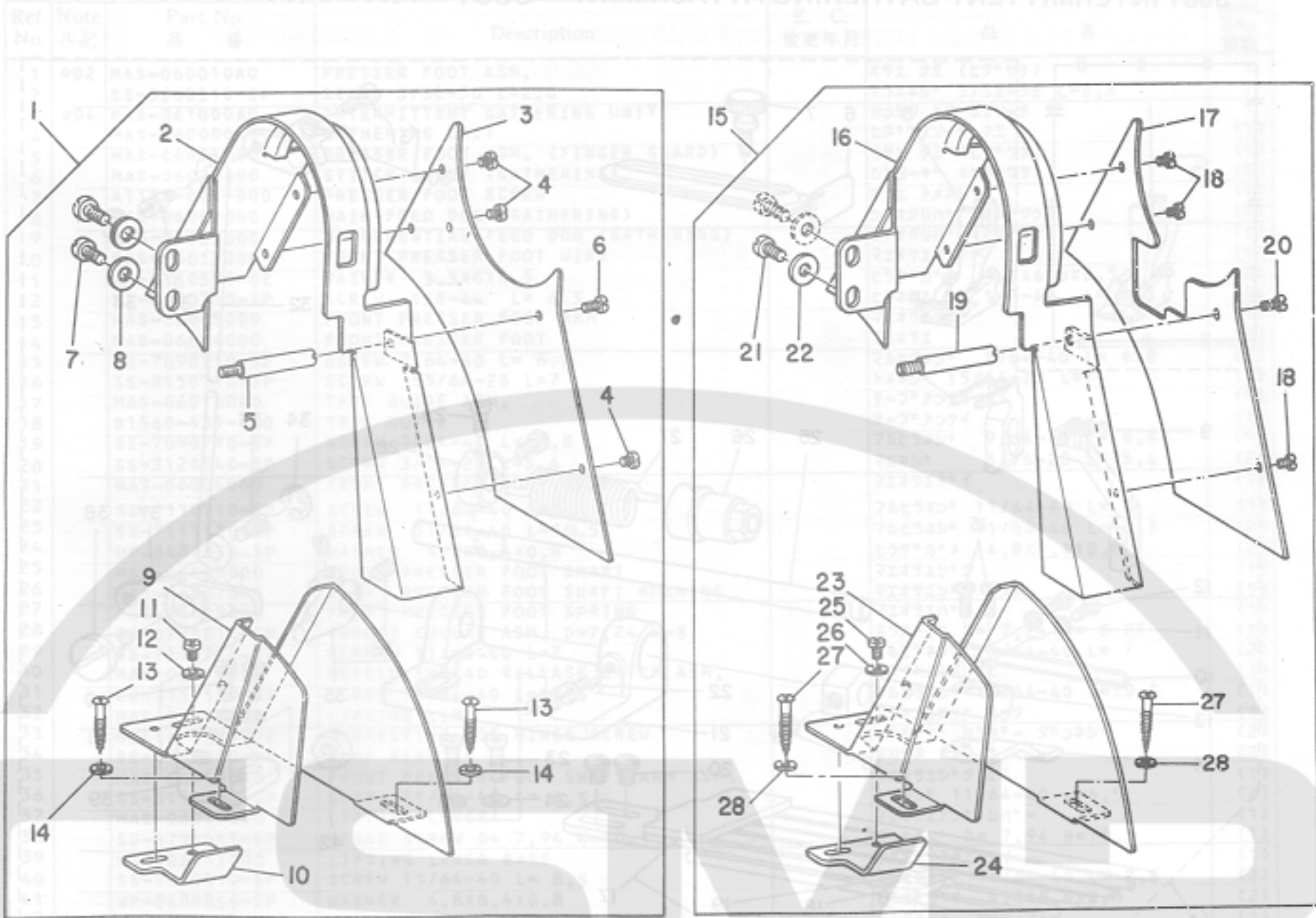

Ref. No.	Note	Part No.	Description	E. C.	品名	Amt. Req.
注記	品番			変更年月		数量
1	003	88230-484-0A0	BELT COVER ASM,		ベルトカバー - クミ	1
2		88230-555-000	BELT COVER A		ベルトカバー - タイ	(1)
3	003	88231-038-000	BELT COVER SIDE PLATE		ベルトカバー - フタ	(1)
4		SS-7110510-SP	SCREW 11/64-40 L=5		マルチネジ* 11/64-40 L=5	(3)
5		88233-555-000	BELT COVER SUPPORT STUD		ベルトカバー - シチコ-	(1)
6		SS-7110910-SP	SCREW 11/64-40 L=8,5		マルチネジ* 11/64-40 L=8,5	(1)
7		SS-7150940-SP	SCREW 15/64-28 L=9		マルチネジ* 15/64-28 L=9	(2)
8		WP-0621016-SD	WASHER 6,2X13X1		ワッシャー* 6,2X13X1	(2)
9		88232-484-000	BELT COVER		ベルトカバー	(1)
10		88235-038-000	BOTTOM PLATE		ベルトウケイタ	(1)
11		SS-7110510-SP	SCREW 11/64-40 L=5		マルチネジ* 11/64-40 L=5	(1)
12		WP-0501016-SD	WASHER 5X10,5X1		ワッシャー* 5,0X10,5X1	(1)
13		SK-3482500-SC	WOOD SCREW D=4,8 L=25		マルチネジ* D=4,8 L=25	(2)
14		WP-0501016-SC	WASHER 5X10,5X1		ワッシャー* 5,0X10,5X1	(2)
15	001	88230-484-DA0	BELT COVER ASM,		ベルトカバー - クミ	1
16		88230-555-000	BELT COVER A		ベルトカバー - タイ	(1)
17	001	88231-481-C00-A	BELT COVER SIDE PLATE		ベルトカバー - フタ	(1)
18		SS-7110510-SP	SCREW 11/64-40 L=5		マルチネジ* 11/64-40 L=5	(3)
19		88233-555-000	BELT COVER SUPPORT STUD		ベルトカバー - シチコ-	(1)
20		SS-7110910-SP	SCREW 11/64-40 L=8,5		マルチネジ* 11/64-40 L=8,5	(1)
21		SS-7150940-SP	SCREW 15/64-28 L=9		マルチネジ* 15/64-28 L=9	(1)
22		WP-0621016-SD	WASHER 6,2X13X1		ワッシャー* 6,2X13X1	(1)
23		88232-484-000	BELT COVER		ベルトカバー	(1)
24		88235-038-000	BOTTOM PLATE		ベルトウケイタ	(1)
25		SS-7110510-SP	SCREW 11/64-40 L=5		マルチネジ* 11/64-40 L=5	(1)
26		WP-0501016-SD	WASHER 5X10,5X1		ワッシャー* 5,0X10,5X1	(1)
27		SK-3482500-SC	WOOD SCREW D=4,8 L=25		マルチネジ* D=4,8 L=25	(2)
28		WP-0501016-SC	WASHER 5X10,5X1		ワッシャー* 5,0X10,5X1	(2)

Note (注記) 001 For MH-484-4-4
003 For MH-484-4-3

MH-484-4-4用
MH-484-4-3用

18. S060 GATHERING ATTACHMENT

S060 ヒダ付ケアタッチメント

S061 INTERMITTENT GATHERING ATTACHMENT

S061 間欠ヒダ付ケアタッチメント

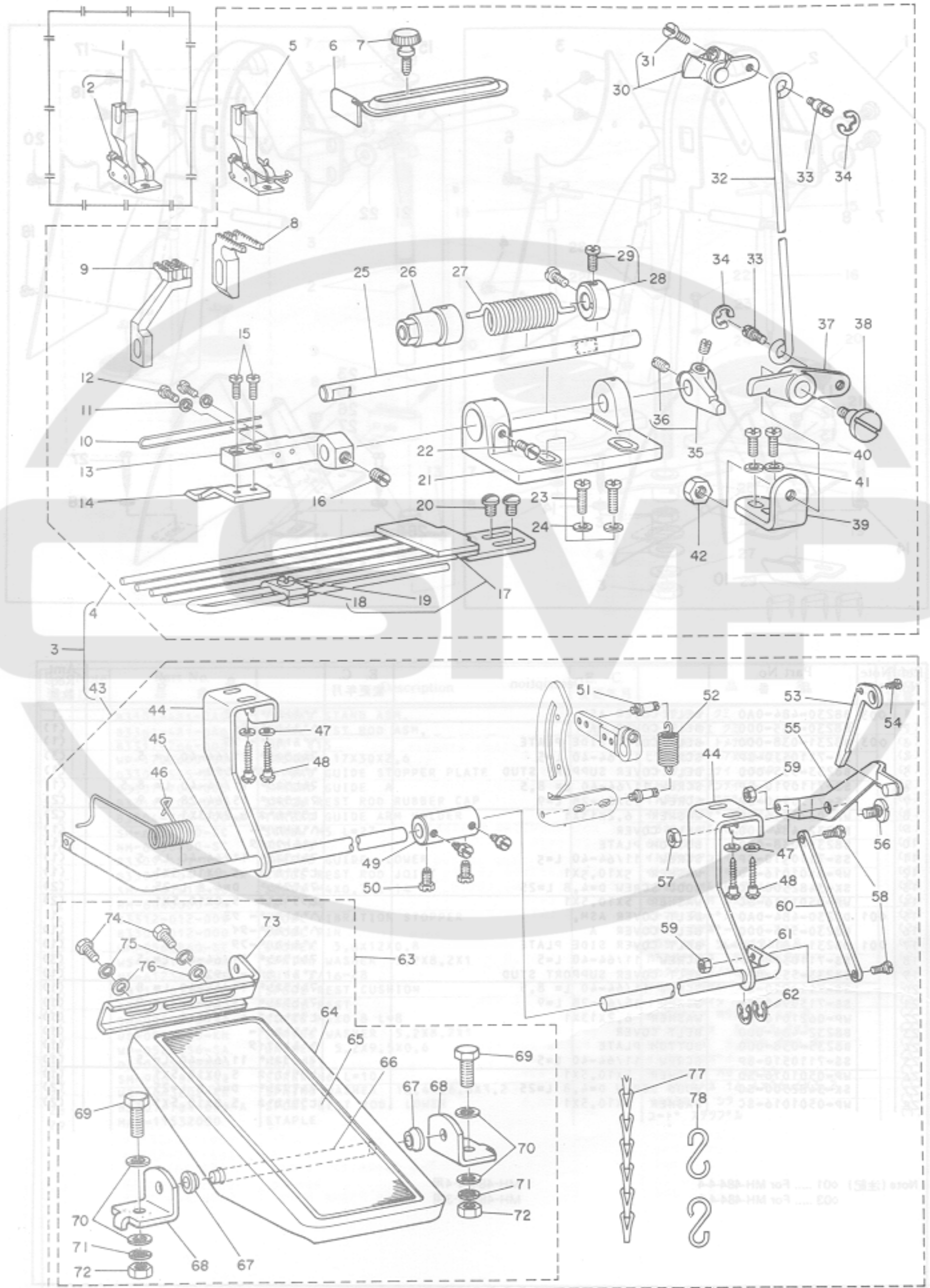

Ref. No.	Note	Part No.	Description	E. C. 変更年月	品名	Amt. Req. 個数
1	002	MAS-060010A0	PRESSER FOOT ASM.		オグイ クミ (ヒタツク)	1
2		SS-5060310-SP	SCREW 3/32-56 L=2,8		トラスシ 3/32-56 L=2,8	1
3	004	MAS-061000A0	INTERMITTENT GATHERING UNIT		カンクツ ヒタツクソチ クミ	1
4		MAS-060000A0	GATHERING UNIT		ヒタツクソチ クミ	(1)
5		MAS-060010B0	PRESSER FOOT ASM. (FINGER GUARD)		オグイ クミ (ヒタツク)	(1)
6		MAS-06018000	STITCH GUIDE (GATHERING)		シヨキ (ヒタツク)	(1)
7		A1132-001-000	PRESSER FOOT SCREW		オグイ トメシ	(1)
8		MAS-06002000	MAIN FEED DOG (GATHERING)		シユオクリハ (ヒタツク)	(1)
9		MAS-06003000	DIFFERENTIAL FEED DOG (GATHERING)		フクオクリハ (ヒタツク)	(1)
10		MAS-06017000	FRONT PRESSER FOOT WIRE		マエオグイワイ	(1)
11		WP-0330500-0E	WASHER 3.3X6X0,5		ヒラサカネ 3.3X6,0X0,5	(2)
12		SS-6080710-SP	SCREW 1/8-44 L= 6,5		ヒラシ 1/8-44 L= 6,5	(2)
13		MAS-06005000	FRONT PRESSER FOOT ARM		マエオグイウラ	(1)
14		MAS-06004000	FRONT PRESSER FOOT		マエオグイ	(1)
15		SS-7090710-SP	SCREW 9/64-40 L= 6,8		マルヒラシ 9/64-40 L= 6,8	(2)
16		SS-8150710-SP	SCREW 15/64-28 L=7		トメシ 15/64-28 L=7	(1)
17		MAS-060160A0	TAPE GUIDE ASM.		テープアツナイ クミ	(1)
18		B1560-431-B00	TAPE GUIDE		テープアツナイ	(1)
19		SS-7090710-SP	SCREW 9/64-40 L= 6,8		マルヒラシ 9/64-40 L= 6,8	(1)
20		SS-3120540-SP	SCREW 3/16-28 L=5,4		マルシ 3/16-28 L= 5,4	(2)
21		MAS-06006000	FRONT PRESSER FOOT BASE		マエオグイイ	(1)
22		SS-7110710-SP	SCREW 11/64-40 L=7		マルヒラシ 11/64-40 L= 7	(1)
23		SS-7111120-SP	SCREW 11/64-40 L=10,5		マルヒラシ 11/64-40 L=10,5	(2)
24		WP-0480856-SP	WASHER 4,8X8,4X0,8		ヒラサカネ 4,8X8,4X0,8	(2)
25		MAS-06008000	FRONT PRESSER FOOT SHAFT		マエオグイシク	(1)
26		MAS-06007000	FRONT PRESSER FOOT SHAFT RUSHING		マエオグイシク メタル	(1)
27		MAS-06009000	FRONT PRESSER FOOT SPRING		マエオグイハネ	(1)
28		CS-072081C-SM	THRUST COLLAR ASM. D=7,24 W=8		スラストワ D= 7,24 W= 8 クミ	(1)
29		SS-7110710-SP	SCREW 11/64-40 L=7		マルヒラシ 11/64-40 L= 7	(2)
30		MAS-060150A0	NEEDLE THREAD RELEASE LATCH ASM.		ウツイトルメ クミ	(1)
31		SS-7111110-TP	SCREW 11/64-40 L=10,5		マルヒラシ 11/64-40 L=10,5	(1)
32		MAS-06014000	LIFTING LINK		マエオグイアケ リンク	(1)
33		B3416-552-000	CONNECTING ROD HINGE SCREW		ヒサアケ ヨコネ タンシ	(2)
34		RE-0500000-K0	SNAP RING 5		エカタ トメ 5	(2)
35		MAS-060120A0	FRONT PRESSER FOOT SHAFT ARM ASM.		マエオグイシク クミ	(1)
36		SS-8110750-SP	SCREW 11/64-40 L= 6,5		トメシ 11/64-40 L=6,5	(2)
37		MAS-06013000	LIFTING LEVER		マエオグイアケ リハ	(1)
38		SD-0791051-SP	HINGE SCREW D= 7,94 H=10,5		タンシ D= 7,94 H=10,5	(1)
39		MAS-06011000	LIFTING LEVER BASE		マエオグイアケイ	(1)
40		SS-7110910-SP	SCREW 11/64-40 L= 8,5		マルヒラシ 11/64-40 L= 8,5	(2)
41		WP-0480856-SP	WASHER 4,8X8,4X0,8		ヒラサカネ 4,8X8,4X0,8	(2)
42		NS-6160520-SP	NUT 1/4-24		6カクツ 1/4-24	(1)
43	004	MAS-061010A0	INTERMITTENT GATHERING PEDAL UNIT		カンクツ ヒタツクソチ クミ	(1)
44	004	MAS-06103000	PEDAL SHAFT SUPPORT PLATE		ハタル シクウケイタ	(2)
45	004	MAS-06108000	PEDAL SHAFT, LEFT		ハタルシク (ヒタリ)	(1)
46	004	MAS-06110000	PEDAL SHAFT SPRING		ハタルシク ハネ	(1)
47	004	WP-0501016-SC	WASHER 5X10,5X1		ヒラサカネ 5,0X10,5X1	(4)
48	004	SK-3482500-SC	WOOD SCREW D=4,8 L=25		マルモクネシ D=4,8 L=25	(4)
49	004	MAS-06109000	PEDAL SHAFT JOINT		ハタルシク ツキ	(1)
50	004	SS-9150860-SP	SCREW 15/64-28 L=8		6カクツ 15/64-28 L=8	(4)
51	004	B3413-227-000	SPRING SUSPENSION		ヒサアケ リンクウチ ハネカクシク	(2)
52	004	MAS-06101000	SPRING		ラトハネ	(1)
53	004	MAS-06102000	INTERMITTENT ARM		インタミツチント ウチ	(1)
54	004	SS-7110710-SP	SCREW 11/64-40 L=7		マルヒラシ 11/64-40 L= 7	(1)
55	004	MAS-061040A0	CONNECTING ARM ASM.		ハタル シクツツク クミ	(1)
56	004	SD-0920321-SP	HINGE SCREW D= 9,20 H= 3,2		タンシ D= 9,20 H= 3,2	(1)
57	004	NS-6160520-SP	NUT 1/4-24		6カクツ 1/4-24	(1)
58	004	SD-0640323-TP	HINGE SCREW D= 6,35 H= 3,2		タンシ D= 6,35 H= 3,2	(2)
59	004	NS-6620340-SP	NUT 3/16-32		6カクツ 3/16-32	(2)
60	004	MAS-06106000	PEDAL SHAFT LINK		ハタルシク リンク	(1)
61	004	MAS-06107000	PEDAL SHAFT, RIGHT		ハタルシク (ミキ)	(1)
62	004	RE-0900000-K0	SNAP RING 9,0		エカタ トメ 9	(2)
63	004	B8151-771-0A0	PEDAL ASM.		Zキクヨ ハタル クミ	(1)
64	004	B8151-771-000	PEDAL		Zキクヨ ハタル	(1)
65	004	B8152-771-000	PEDAL MAT		ハタルマツ	(1)
66	004	B8153-771-000	PEDAL CONNECTING ROD		ハタルシク	(1)
67	004	D8113-555-800	PEDAL BUSHING		フミタ フツシ	(2)
68	004	D8114-555-80E	PEDAL SHAFT BRACKET		フミタシク ウケイタ	(2)
69	004	SM-9082023-SE	SCREW M8 L=20		6カクツ M8 L=20	(2)
70	004	WP-0871602-SE	WASHER 8,7X18X1,6		ヒラサカネ 8,7X18,0X1,6	(4)
71	004	WS-0861410-KR	SPRING WASHER 8,6X15X1,4		ハネサカネ 8,6X15,0X1,4	(2)
72	004	NH-6080721-SE	NUT M8		6カクツ M8	(2)
73	004	B8125-280-00E	PEDAL ADJUSTING PLATE		フミタ チヨウセツイタ	(1)
74	004	SM-9061203-SE	SCREW M6 L=12		6カクツ M6 L=12	(2)
75	004	WS-0621210-KR	SPRING WASHER 6,2X11,4X1,2		ハネサカネ 6,2X11,4X1,2	(2)
76	004	WP-0671016-SE	WASHER 6,7X13X1		ヒラサカネ 6,7X13,0X1,0	(2)
77	004	B8131-019-000	CHAIN		クラ	(1)
78	004	B8133-019-000	S SHAPED HOOK		スカタ カク	(2)

Note (注記) 002 Special order part
004 For S061 exclusive parts

特別注文部品
S061専用部品

19. EXCHANGING PARTS COMPONENTS (SPECIAL ORDER PARTS) 交換部品関係 (特別注文部品)

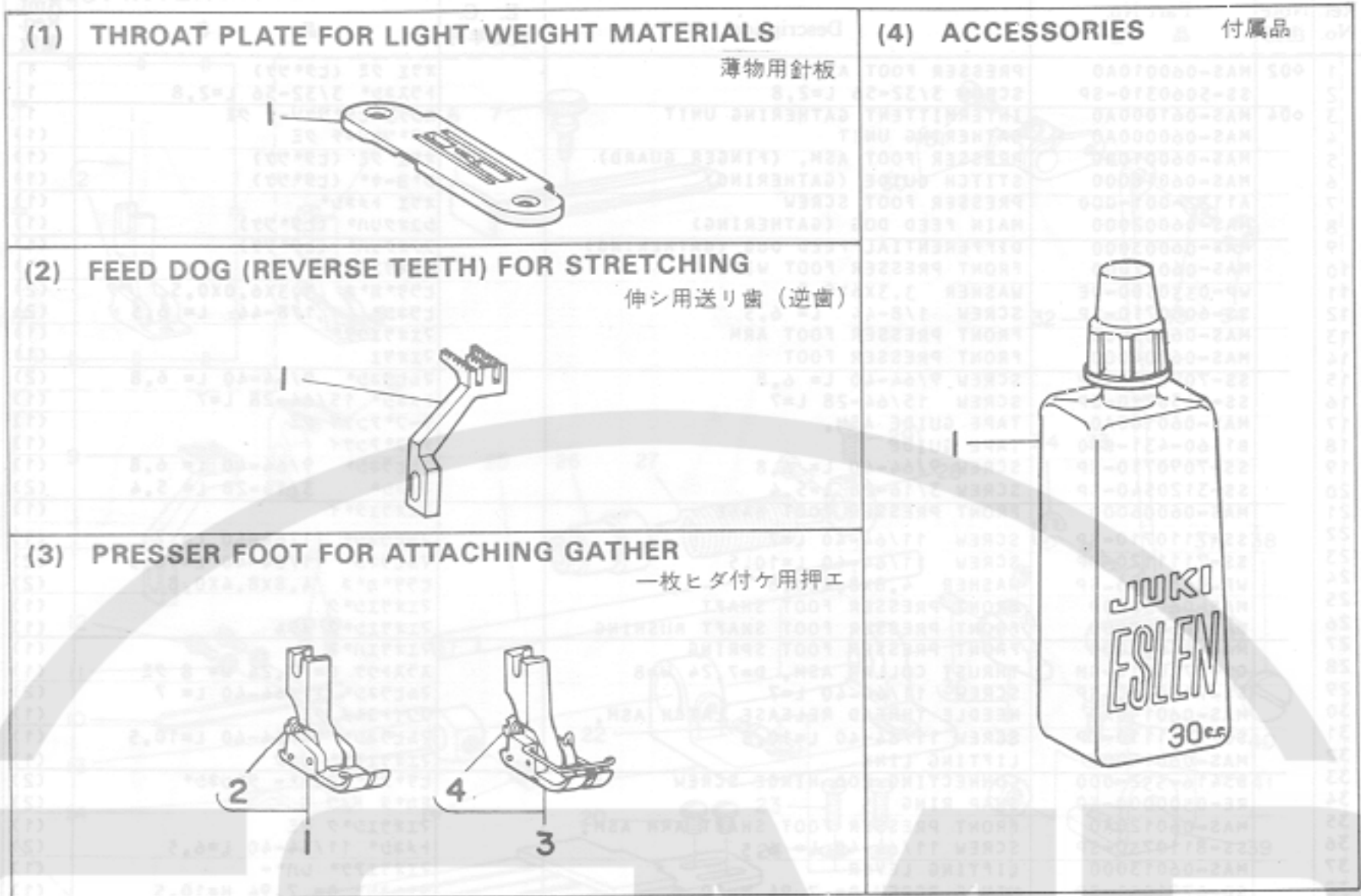

Ref. No.	Note	Part No.	Description	E. C. 変更年月	品名	Amt. Req. 数量
(1)						
1		B1103-484-800	THROAT PLATE		ハリイタ (ウスメノコ)	1
(2)						
1		B1653-484-C00	DIFFERENTIAL FEED DOG		フク オクリハ*	1
(3)						
1		B1524-484-DA0	PRESSER FOOT ASM.		17イ ヒダ*ツクオサエ クミ	1
2		SS-5060310-SP	SCREW 3/32-56 L=2,8		トラスネジ* 3/32-56 L=2,8	(1)
3		B1524-484-DB0	PRESSER FOOT ASM. (FINGER GUARD)		17イ ヒダ*ツクオサエ クミ	1
4		SS-5060310-SP	SCREW 3/32-56 L=2,8		トラスネジ* 3/32-56 L=2,8	(1)
(4)						
1		B9135-123-0B0	SILICON OIL LUBRICANT ASM. (30CC)		イソジユ* (30CC)	1



